

<b>Vispārīga informācija</b> .....	<b>2</b>
Rokasgrāmatas mērķis .....	2
Ražotāja un iekārtas identifikācija .....	3
<b>Drošības informācija</b> .....	<b>3</b>
Drošības noteikumi .....	3
Drošības aprīkojums .....	4
Drošības zīmes .....	5
<b>Tehniskā informācija</b> .....	<b>6</b>
Tehniskie dati .....	6
Iekārtas vispārīgs apraksts .....	7
Galvenās struktūras .....	8
<b>Uzstādīšana</b> .....	<b>9</b>
Iepakojšana un izpakojšana .....	9
Iekārtas uzstādīšanas plānošana .....	9
Uzlādes stacijas un barošanas avota uzstādīšana .....	11
Perimetra vada ceļa noteikšana .....	12
Atgriešanās metode uzlādes stacijā .....	13
Darba zonu sagatavošana un norobežošana .....	14
Perimetra vada uzstādīšana .....	18
Akumulatora lādētājs pirmajā lietošanas reizē .....	19
<b>Iestatīšana</b> .....	<b>20</b>
Iestatīšanas ieteikumi .....	20
Augstuma regulēšanas roboti, kas aprīkoti ar motorizētu asmeni regulēšanu .....	20
Augstuma regulēšanas roboti, kas aprīkoti ar manuālu asmeni regulēšanu .....	20
<b>Lietošana un darbība</b> .....	<b>21</b>
Lietošanas nosacījumi .....	21
Vadības paneļa apraksts un izvēlnes pārskats .....	21
Ekspluatācijas uzsākšana .....	22
Robota lietošana slēgtās zonās, kur nav uzlādes stacijas .....	23
Pieļauve izvēlnei, izmantojot lietotni .....	23
Lietotāja izvēlnes iestatīšana caur mobilo lietotni .....	23
Izvēlnes iestatījumi – programmēšanas režīms .....	24
Savienojuma moduļa konfigurēšana .....	26
Robota droša apturēšana .....	27
Ilgstoša dīkstāve un atkārtota ekspluatācijas uzsākšana .....	27
Akumulatora uzlāde ilgstošai dīkstāvei .....	28
Ieteikumi lietošanai .....	29
<b>Parastā apkope</b> .....	<b>29</b>
Apkopes ieteikumi .....	29
Plānotās tehniskās apkopes intervālu tabula .....	29
Robota tīrīšana .....	30
Traucējummeklēšana .....	31
<b>Traucējummeklēšanas norādījumi</b> .....	<b>31</b>
<b>Daļu nomaiņa</b> .....	<b>33</b>
Ieteikumi daļu nomaiņai .....	33
Bateriju nomaiņa .....	33
Asmens nomaiņa .....	33
Robota izslēgšana .....	34
<b>Ek atbilstības deklarācija</b> .....	<b>35</b>
<b>Garantijas noteikumi</b> .....	<b>36</b>
Nosacījumi un ierobežojumi .....	36
Kā pieprasīt garantijas servisu .....	36
Papildu definīcijas .....	36

Šī dokumenta pavairošana, arī daļēja, ir aizliegta bez ražotāja rakstiskas atļaujas. Ražotājs atņemas veikt pastāvīgus uzlabojumus un patur tiesības grozīt šo dokumentu bez iepriekšēja brīdinājuma, ja tas nerada drošības riskus.  
 © 2008 - Tekstu, ilustrāciju un izkārtojuma autors: Tipolito La Zecca. Tekstus drīkst pilnībā vai daļēji reproducēt, ja vien ir norādīts to autors.

### ROKASGRĀMATAS MĒRĶIS

- Šo rokasgrāmatu, kas ir neatņemama iekārtas sastāvdaļa, ir izstrādājis ražotājs, lai sniegtu nepieciešamo informāciju tiem, kuriem ir atļauts ar to rīkoties paredzamā kalpošanas mūža laikā.
- Papildus pareizai iekārtas pieņemšanai ekspluatācijā šīs informācijas adresātiem tā ir rūpīgi jāizlasa un stingri jāievēro.
- Šī informācija ir oriģināla un to nodrošina ražotājs.
- Šīs informācijas izlasīšana novērsīs riskus cilvēku veselībai un drošībai, kā arī ekonomisko kaitējumu.
- Saglabājiet šo rokasgrāmatu visā iekārtas kalpošanas mūža laikā labi zināmā un viegli pieejamā vietā, lai nepieciešamības gadījumā tā vienmēr būtu lietotāja rīcībā.
- Dažas šajā rokasgrāmatā sniegtās ziņas un ilustrācijas var nesakrist pilnībā ar jūsu rīcībā esošo, taču tas neietekmē to darbību.
- Ražotājs patur tiesības veikt izmaiņas bez nepieciešamības iepriekš par to brīdināt.
- Lai izceltu dažas nozīmīgas teksta daļas vai norādītu uz dažām svarīgām detaļām, ir pieņemti daži simboli, kuru nozīme ir aprakstīta zemāk.



#### Uzmanību - Bīstami

**Simbols norāda uz nopietnu apdraudējumu, kas, gadījumā, ja iekārta tiek atstāta bez uzraudzības, var pakļaut nopietnam riskam cilvēku veselību un drošību.**



#### Uzmanību - Brīdinājums

**Simbols norāda, ka ir jārīkojas atbilstoši, lai neapdraudētu cilvēku veselību un drošību un neradītu ekonomisku kaitējumu.**



#### Svarīgi

**Simbols norāda īpašas nozīmes tehnisko informāciju, kuru nedrīkst atstāt bez ievēribas.**

## RAŽOTĀJA UN IEKĀRTAS IDENTIFIKĀCIJA

Attēlotā identifikācijas plāksne ir piestiprināta tieši uz iekārtas. Uz tās ir atsaucis un visa informācija, kas ir būtiska drošai ekspluatācijai.

Ja nepieciešams, sazinieties ar ražotāja palīdzības dienestu vai jebkuru no tā pilnvarotajiem centriem.

Par katru tehniskās palīdzības pieprasījumu norādiet datus, kas ir norādīti

uz identifikācijas plāksnes, aptuvenu lietošanas stundu skaitu un konstatētā defekta veidu.

- A. Ražotāja identifikācija.
- B. EK atbilstības marķējums.
- C. Modelis un versija / sērijas numurs / izgatavošanas gads.
- D. Tehniskie dati: spriegums, strāva, aizsardzības pakāpe, masa, plaušanas platums

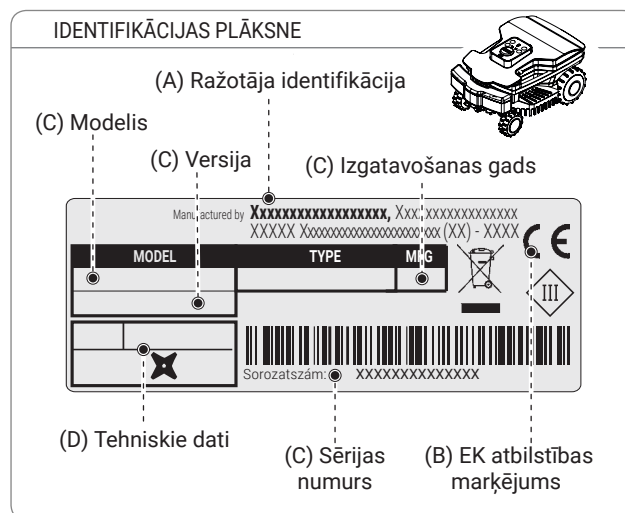

## DROŠĪBAS INFORMĀCIJA

Ražotājs īpašu uzmanību ir pievēršis aspektiem, kas var radīt risku to cilvēku drošībai un veselībai, kuri darbojas ar iekārtu. Šīs informācijas mērķis ir stimulēt lietotājus pievērst īpašu uzmanību, lai novērstu jebkādu risku.



### DROŠĪBAS NOTEIKUMI



### ŠIS PRODUKTS IR APRĪKOTS AR ASMENI, UN TĀ NAV ROTAĻLIETA!

- Rūpīgi izlasiet visu rokasgrāmatu, it īpaši visu informāciju par drošību, un pārliecinieties, ka jūs to pilnībā saprotat. Izmantojiet iekārtu tikai ražotāja paredzētiem mērķiem. Stingri ievērojiet ekspluatācijas, apkopes un remonta norādījumus.
- Robota darbības laikā pārliecinieties, ka darbības zonā nav cilvēku, it īpaši bērnu, vecāka gadagājuma cilvēku vai invalīdu un mājdzīvnieku. Pretējā gadījumā ieteicams ieplānot robota darbību stundās, kad šajā zonā nav cilvēku. Uzraugiet iekārtu, ja zināt, ka tuvumā ir mājdzīvnieki, bērni vai citi cilvēki. Ja robota ceļā parādās cilvēks vai dzīvnieks, nekavējoties apturiet to.
- Darba zonās, kas nav nožogotas un ir grūti pārejas, iekārta tās darbināšanas laikā jāuzrauga.
- Ja zāles plāvēju robotu izmanto sabiedriskās vietās, ap to ir jānovieto brīdinājuma zīmes. Uz brīdinājuma zīmēm ir jābūt šādam tekstam: **"Uzmanību! Automātiskais zāles plāvējs! Uzturieties drošā attālumā no iekārtas! Uzraugiet bērnus!"**
- Šis robots nav paredzēts lietošanai bērniem un cilvēkiem ar samazinātām fiziskām, maņu vai garīgām spējām vai nepietiekamu pieredzi un/vai zināšanām, ja vien tos neuzrauga persona, kura ir atbildīga par viņu drošību, vai arī viņi ir saņēmuši instrukcijas par iekārtas lietošanu. Bērni ir jāpieskata, lai pārliecinātos, ka viņi nespēlējas ar iekārtu.
- Neļaujiet lietot robotu cilvēkiem, kuri nezina, kā tas darbojas un kā to vadīt.
- Lietotājiem, kuri veic tehniskās apkopes un remonta darbus, pilnībā jāpārzina iekārtas īpašības un drošības standarti. Pirms robota lietošanas uzmanīgi izlasiet lietotāja rokasgrāmatu un pārliecinieties, ka saprotat tajā iekļautos norādījumus.
- Izmantojiet tikai oriģinālās rezerves daļas, nepārveidojiet robota dizainu, neveiciet manipulācijas, neignorējiet, nenonemiet un neapvādiēt uzstādītās drošības ierīces. Izgatavotājs nenes jebkādu atbildību, ja tiek izmantotas neoriģinālās rezerves daļas. Šīs prasības neievērošana var radīt nopietnus draudus cilvēku drošībai un veselībai.
- Pārbaudiet, vai zālienā nav rotallietu, instrumentu, zaru, apgērba gabalu vai citu priekšmetu, kas varētu sabojāt asmeņus. Jebkuri priekšmeti zālienā arī var sabojāt vai bloķēt robotu.

- Nekad neļaujiet sēdēt uz robota. Nekad nepaceliet robotu, lai pārbaudītu asmeni vai to pārvietotu, kamēr robots darbojas. Nelieciet rokas un kājas zem iekārtas, kamēr tā darbojas.
- Nelietojiet robotu laistīšanas ierīces darbības laikā. Šajā gadījumā programmējiet robotu un laistīšanas ierīci tā, lai tie nedarbotos vienlaicīgi. Nemažgājiet robotu ar augstspiediena ūdens strūklām un neiegremdējiet to daļēji vai pilnībā ūdenī, jo tas nav ūdensizturīgs.
- Atvienojiet strāvas padevi un iedarbiniet drošības ierīci, pirms veicat jebkādas korekcijas vai apkopi, ko drīkst veikt lietotājs. Izmantojiet individuālos aizsardzības līdzekļus, ko nodrošina ražotājs, jo īpaši, darbojoties ar pļaušanas asmeni, izmantojiet aizsargcimdus.
- Tīrīšanu un apkopi, ko atļauts veikt lietotājam, bērni nedrīkst veikt bez uzraudzības.
- Nelietojiet robotu ar bojātu pļaušanas asmeni. Pļaušanas asmens ir jānomaina.
- Nelietojiet robotu, ja tā ārējās daļas ir bojātas. Ja ir redzami mehāniski bojājumi, detaļas ir jānomaina.
- Nelietojiet robotu ar bojātu transformatora barošanas kabeli. Bojāts kabelis var nonākt kontaktā ar detaļām, kas ir zem sprieguma. Lai novērstu jebkādus riskus, kabeli nomaina ražotājs vai tā palīdzības dienests, vai persona ar atbilstošu kvalifikāciju.
- Ja lietošanas laikā tiek bojāts strāvas vads, nospiediet pogu "STOP", lai robotu apturētu, un atvienojiet strāvas padeves vadu no elektrības kontaktligzdas.
- Regulāri vizuāli pārbaudiet robotu, lai pārlicinātos, ka asmens, stiprinājuma skrūves un griezējmehānisms nav nodiluši vai bojāti. Pārlicinieties, ka visi uzgriežņi, bultskrūves un skrūves ir pievilkti, lai nodrošinātu, ka robots ir labā darba stāvoklī.
- Ja lietošanas laikā tiek konstatētas robota anomālas vibrācijas, nospiediet pogu "STOP", lai to apturētu, un atvienojiet strāvas padeves vadu no elektrības kontaktligzdas.
- Kategoriski aizliegts robotu lietot un uzlādēt sprādzienbīstamā un viegli uzliesmojošā vidē.
- Izmantojiet tikai piegādātāja nodrošināto lādētāju un barošanas avotu. Nepareiza lietošana var izraisīt elektriskās strāvas triecienu, pārkaršanu vai korozīvu šķidrumu noplūdi no akumulatora. Šķidruma noplūdes gadījumā akumulators jāmazgā ar ūdeni/neitralizatoru, bet, ja tas nokļūst acīs, konsultējieties ar ārstu.

---

## DROŠĪBAS APRĪKOJUMS

---

### 1. Šķēršļu sensors

Sadursmes gadījumā ar cietu priekšmetu, kas augstāks par 10 cm (3,94"), tiek aktivizēts triecienu sensors, robots bloķē kustību šajā virzienā un dodas atpakaļ, izvairoties no šķēršļa.

### 2. Slīpuma mērītājs

Ja robots darbojas slīpā plaknē, kas pārsniedz tehniskajās specifikācijās norādītos lielumus, vai ja tas apgāžas, robots aptur pļaušanas asmeni.

### 3. Avārijas apstādināšanas slēdzis

Robota augšdaļā esošais taustiņš ar uzrakstu "STOP" ir lielāks par citiem tastatūras taustiņiem. Nospiežot šo pogu darbības laikā, robots zāles pļāvējs nekavējoties apstājas un bloķē asmeni.







### 4. Protezione per sovracorrente

Darbības laikā katrs no motoriņiem (asmens un riteņu) tiek nepārtraukti uzraudzīts jebkurā situācijā, kas var izraisīt pārkaršanu. Riteņu motora pārsprieguma gadījumā robots mēģina veikt kustību pretējā virzienā. Ja pārslodze nepāriet, robots pārtrauc signalizēt par kļūdu. Ja pārslodze rodas pļaušanas asmenī motorā, ir divi ievējamā diapazoni. Ja parametri ir pirmajā diapazonā, robots veiks manevrus, lai atgrieztu pļaušanas asmeni. Ja pārslodze ir zemāka par aizsardzības diapazonu, robots pārtrauks signalizēt par motora kļūdu.

### 5. Nav sensora signāla

Ja signāla nav, robots automātiski apstājas.

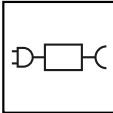
## DROŠĪBAS ZĪMES

	<p>Uzmanīgi izlasiet lietošanas norādījumus un pārlicinieties, ka viss ir saprasts, pirms lietot mašīnu.</p>		<p>Mašīnas darba laikā ievērojiet pietiekamu drošības attālumu no tās.</p> <p>Darbinot robotu, pārlicinieties, ka darba zonā neatrodas cilvēki (īpaši bērni, vecāka gadagājuma cilvēki vai personas ar īpašām vajadzībām) un mājdzīvnieki. Kad mašīna darbojas, turiet bērnus, mājdzīvniekus un citus cilvēkus drošā attālumā. Lai novērstu šādu risku, ieteicams ieplānot darbu ar robotu atbilstošā laikā.</p>
	<p>Neaiztiecirot rotējošo asmeni, nebāziet rokas un kājas zem ierīces, kad tā darbojas. Pirms darboties ar asmeni, nogaidiet, līdz tas un rotējošās daļas pilnībā apstājas.</p>		<p>Uzmanību! Netīriet un nemazgājiet mašīnu ar ūdens strūklu.</p> <p>Darbinot robotu, pārlicinieties, ka darba zonā neatrodas cilvēki (īpaši bērni, vecāka gadagājuma cilvēki vai personas ar īpašām vajadzībām) un mājdzīvnieki. Kad mašīna darbojas, turiet bērnus, mājdzīvniekus un citus cilvēkus drošā attālumā. Lai novērstu šādu risku, ieteicams ieplānot darbu ar robotu atbilstošā laikā.</p>
	<p>Nekāpiet uz mašīnas.</p>		<p>Izmantojiet robotu tikai ar tiem barošanas avotu modeļiem, kas ir norādīti sadaļas "Tehniskie dati" nodaļā "Tehniskā informācija".</p>
	<p>Pirms darba ar mašīnu vai tās pacelšanas ieslēdziet drošības ierīci.</p>		

**TEHNISKIE DATI**

Apraksts		Modelis			
		B025DE0	B025ELO	B029DE0	B029ELO
Maksimālā ieteicamā virsma, ko var pļaut					
Darba kapacitāte (-20%(*))	m <sup>2</sup> (sq')	1400 (15069')	1800 (19375')	2500 (26909')	3500 (37673')
<b>Raksturlielumi</b>					
Izmēri (P x A x D)	mm	534x263x386			
Robota svars kopā ar akumulatoru	kg	11		13	
Pļaušanas augstums (min.-maks.)	mm (")	25-60 (0,98-2,36")			
Asmens diametrs	mm (")	250 (9,84 ")		290 (11,42")	
Dzinēji		bez sukām			
Pļaušanas asmens ātrums	RPM	3000		2800	
Kustības ātrums	<b>Metri / minūte</b>	30 (98')			
Maksimālais pārvaldītais un ieteicamais slīpums (*)	%	pieņemams 45%, atkarībā no zāliena virsmas un uzstādītajiem piederumiem. Maksimāli pārvaldīts un ieteicams 35%. Parastos zāliena apstākļos. 20% pie ārējās malas vai perimetra vada.			
Vides darba temperatūra	Max °C	<b>ROBOTS:</b> -10°(14 F.) (Min) +50° (122 F.) (Max) <b>UZLĀDES STACIJA:</b> -10°(14 F.) (Min) +45°(113 F.) (Max) <b>LĀDĒTĀJS:</b> -10°(14 F.) (Min) +40° (104 F.) (Max)			
Izmērītais skaņas jaudas līmenis	dB(A)	60		63	
Ūdens aizsardzības pakāpe	IP	<b>ROBOTS:</b> IPx5 <b>UZLĀDES STACIJA:</b> IPx4 <b>LĀDĒTĀJS:</b> IPx4			
Elektriskie parametri					
Barošanas avots (litija akumulatoram)	(litija)	SOY-2940230 Ievade: 100-240 V~; 1.8A; 50/60Hz; 1. kategorija Izvade: 29.4V ~; ~; 2.3A  - Alternatīvais kods -  Mean Well OWA-60E-30ZCT Ievade: 100-240 V~; 1.2A; 50/60 Hz; 2. kategorija Izvade: 29.4V ~; 2.0A	Mean Well ELG-150-30ZCTE  Ievade: 100-240 V~; 2A; 50/60 Hz; 1 kategorija Izvade: 29.4V ~; 5.0A	Mean Well ELG-240-30ZCTE  Ievade: 100 - 240 V~; 2.2 A; 50/60 Hz; 1 kategorija Izvade: 29.4 V ~; 8.0 A	
Akumulatoru un lādētāju tips					
Uzlādējama litija jonu baterija (nominālais spriegums)		25.9V - 5.0 Ah			25.9V - 10.0 Ah
Uzlādes veids		kontaktā			
Vidējais uzlādes ilgums	hh:mm	1:30			
Vidējais darba laiks pēc pilna uzlādes cikla (*)	hh:mm	03:00			06:00

(\*) Atkarībā no mauriņa stāvokļa, velēnām un pļaujamās platības sarežģītības pakāpes.

Frekvences					
Raidītājs robota vadīšanai		Darba frekvences josla (Hz) 500 - 60000 Maksimālā jauda radiofrekvencē (dBm) < 10			
Bluetooth		Darba frekvences josla (MHz) 2402 - 2480 Maksimālā jauda radiofrekvencē (dBm) < 14			
GSM		Darba frekvences josla (MHz) 850/900/1800/1900 Maksimālā jauda radiofrekvencē (dBm) < 33			
Piederumi / Aksesuāri / Funkcionalitāte					
Pārvaldītās zonas, ieskaitot galveno		4	8	8	8
Lietus sensors		no sērijas			
Eko režīms - pašprogrammēšana (patentēta)		no sērijas			
Pieslēguma modulis (GPS, GPRS)		Fakultatīvs	no sērijas	Fakultatīvs	no sērijas
Atgriešanās metode uzlādes stacijā.		"V-Meter" - "uz vada"	"V-Meter" - "uz vada" GPS Assisted	"V-Meter" - "uz vada"	"V-Meter" - "uz vada" GPS Assisted
Maksimālais perimetra vada garums (indikatīvs, aprēķināts, pamatojoties uz parasto perimetru)	m (')	1000 (3280')			

(\*) Atkarībā no mauriņa stāvokļa, velēnām un pļaujamās platības sarežģītības pakāpes.

## IEKĀRTAS VISPĀRĪGS APRAKSTS

Iekārta ir robots, kas projektēts un izgatavots, lai veiktu automātiski dārzu un apdzīvotu vietu zālāju pļaušanu jebkurā diennakts laikā. Tas ir mazs, kompakts, kluss un viegli pārvietojams.

Atkarībā no izlīdzināmās virsmas atšķirīgajām īpašībām robotu var ieprogrammēt darbam vairākos zonās: vienā galvenajā un vairākās sekundārajās zonās (pamatojoties uz dažādu modeļu specifikācijām).

Darbības laikā robots pļauj zonu, ko norobežo perimetra vads.

Kad robots atrod perimetra vadu vai sastopas ar šķērslī,

tas maina trajektoriju un uzsāk kustību citā virzienā.

Robots nepārsniedz perimetra vadu attālumā, kas ir lielāks par pusi no tā garuma.

Balstoties uz nejaušības principu, robots veic automātisku un pilnīgu norobežotā zāliena pļaušanu (sk. attēlu).

Robots spēj atšķirt zāli pēc garuma un/vai biezuma dārza zonā un, ja nepieciešams, automātiski aktivizē spirāles kustību, lai iegūtu perfektu zāles plāvumu.

Zāliena platība, ko robots var pļaut, ir atkarīga no vairākiem faktoriem:

- robota modelis un uzstādītie akumulatori;
- teritorijas īpatnības (neregulārs perimetrs, nevienmērīga virsma, teritorijas sadalījums utt.);
- zāliena raksturojums (zāles tips un augstums, mitrums utt.);
- asmens stāvoklis (ar efektīvu asinājumu, bez atliekām un ieliekumiem utt.).

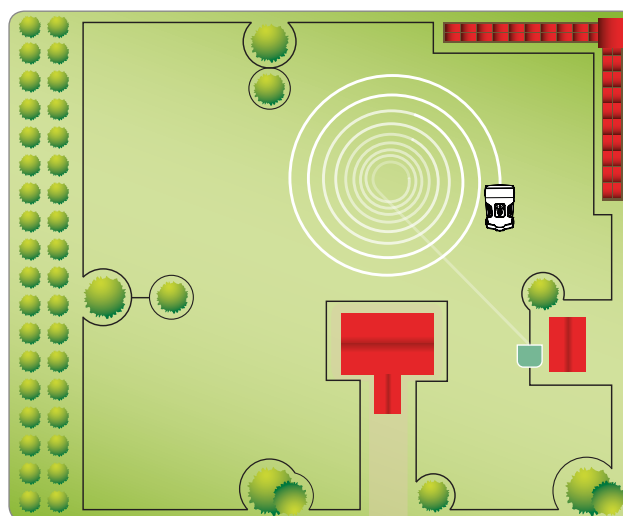
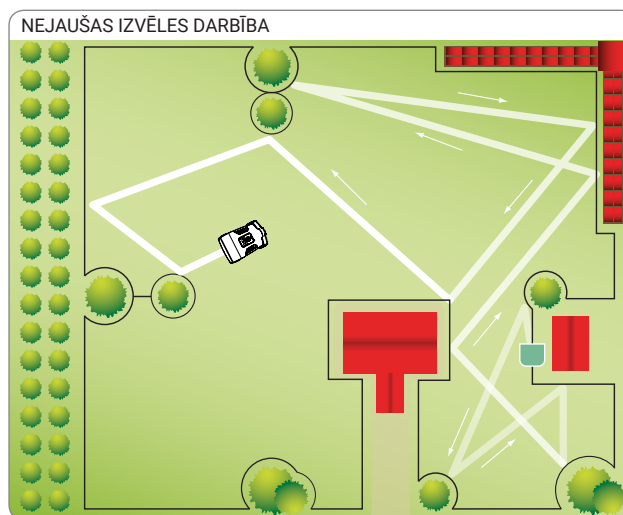

LV

## GALVENĀS STRUKTŪRAS

MODELIS		B025DE0	B025ELO	B029DE0	B029ELO
Versija		A	A	A	A
①	Robots	✓	✓	✓	✓
②	Vadības tastatūra	✓	✓	✓	✓
③	Lietus sensors	✓	✓	✓	✓
④	Baterija	✓	✓	✓	✓
⑤	Rokturis	✓	✓	✓	✓
⑥	Pļaušanas asmens	✓	✓	✓	✓
⑦	Perimetra vada spole	0	0	0	0
⑧	Naglas	20	20	20	20
⑨	Barošanas avots	✓	✓	✓	✓
⑩	Uzlādes stacija	✓	✓	✓	✓
⑪	Raidītājs	✓	✓	✓	✓
⑫	Lietotāja rokasgrāmata	✓	✓	✓	✓
⑬	Pļaušanas augstuma regulēšanas atslēga	✓	✓	-	-
⑭	Perimetra vada savienojums	-	-	-	-

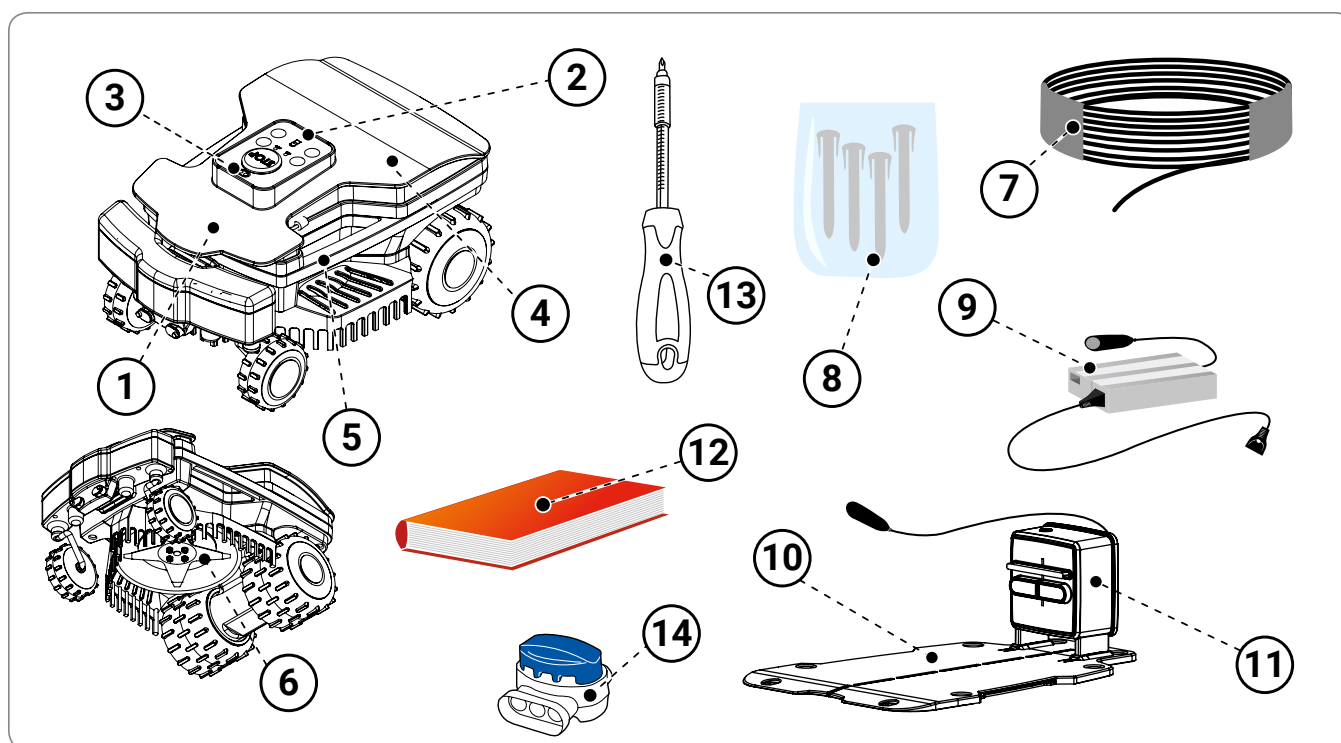



Iekārta tiek piegādāta atbilstošā iepakojumā. Izpakojojot uzmanīgi noņemiet iepakojumu un pārbaudiet, vai visas detaļas ir veselas.



### Uzmanību - Brīdinājums

**Glabājiet plastmasas plēves un konteinerus drošā attālumā no zīdaiņiem un maziem bērniem, jo pastāv nosmakšanas risks!**



### Svarīgi

**Saglabājiet iepakojuma materiālu turpmākai lietošanai.**

## IEKĀRTAS UZSTĀDĪŠANAS PLĀNOŠANA

Robota uzstādīšana nav saistīta ar sarežģītām iejaukšanās darbībām, bet tai nepieciešama vismaz iepriekšēja plānošana, lai noteiktu labāko vietu, kur uzstādīt uzlādes staciju, barošanas avotu un izsekot perimetra vada ceļu.

- Uzlādes stacija jānovieto zāliena malā, vēlams, zonā ar lielākiem izmēriem, no kuras viegli ir sasniedzama jebkura cita zāliena zona. Zona, kurā ir uzstādīta uzlādes stacija, turpmāk tiks saukta par "Galveno zonu".



### Uzmanību - Brīdinājums

**Novietojiet barošanas avotu bērniem nepieejamā vietā. Piemēram, vietā, kas ir augstāka par 160 cm. (63").**



### Uzmanību - Brīdinājums

**Pārliecinieties, ka pieklūt barošanas avotam var tikai pilnvarotas personas.**

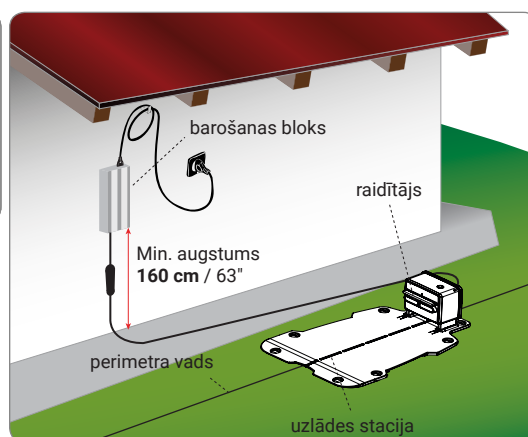

### Uzmanību - Brīdinājums

**Lai veiktu elektrisko savienojumu, ir jānodrošina, lai netālu no uzstādīšanas vietas atrastos strāvas kontaktligzda. Pārliecinieties, vai savienojums ar strāvas padevi atbilst attiecīgajiem spēkā esošajiem likumiem. Lai iekārta darbotos pilnībā, elektriskajai sistēmai, kurai ir pievienots barošanas avots, jābūt aprīkotai ar pareizi funkcionējošu zemējumu. Piegādātā ķēde jāaizsargā ar diferenciālo slēdzi (RCD) ar aktivizācijas strāvu, kas nepārsniedz 30 mA.**



### Svarīgi

**Ieteicams iekārtu uzstādīt elektrisko komponentu skapī (ārā vai iekštelpā), kas ir aizslēdzams un labi vēdināms, lai uzturētu pareizu gaisa cirkulāciju.**

- Katra darba cikla beigās robotam jāspēj viegli sasniegt uzlādes punktu, kas būs sākumpunkts jaunam darba ciklam un sasniegt citas darba zonas, turpmāk - Sekundārās zonas.
- Novietojiet uzlādes staciju, ievērojot šādus noteikumus:
  - līdzena zona;
  - stabila, kompakta zemes virsma ar labu drenāžu;
  - vēlams, lielākā zāliena zonā;
  - pārliecinieties, ka laistīšanas ierīces nevirza ūdens strūklu uzlādes stacijas tuvumā;
  - uzlādes stacijas ievadei jābūt novietotai, kā parādīts attēlā, lai robots varētu atgriezties tajā, sekojot perimetra vadam pulksteņrādītāja virzienā;
  - pirms pamatnes jābūt taisnai līnijai 200 cm (78,74 ") garumā;
  - jebkuri metāla stieņi vai zālāja apmales pamatnes tuvumā var radīt signāla traucējumus. Novietojiet zāles plāvēja pamatni citā dārza pusē vai pārvietojiet apmali. Lai iegūtu sīkāku informāciju, sazinieties ar ražotāja klientu atbalsta dienestu vai kādu no pilnvarotajiem servisa centriem.
- Uzlādes stacijai ir jābūt labi nofiksētai uz zemes. Novērsiet pakāpiena veidošanos pie ieejas pamatnes priekšā, vajadzības

gadījumā novietojot nelielu mākslīgās zāles paklāju, lai kompensētu pakāpienu pie ieejas. Vai daļēji noņemiet velēnu un uzlieciet pamatni uz zāles vada.

- Uzlādes stacija ir savienota ar barošanas avotu, izmantojot vadu, kam jāvirzās prom no uzlādes stacijas no pļaušanas zonas ārpusē.

- Novietojiet barošanas avotu saskaņā ar šādiem noteikumiem:

- vēdinātā zonā, sargājot no atmosfēras faktoriem un tiešiem saules stariem,
- vēlams, ēkas iekšpusē, garāžā vai remontdarbnīcā,
- ja to novieto ārpusē, to nedrīkst pakļaut tiešai saules staru vai ūdens iedarbībai: tāpēc tas ir jāaizsargā, turot vēdināmas kastes iekšpusē. To nedrīkst novietot tiešā saskarē ar zemi vai mitru vidi,
- novietojiet to ārpus zāliena, nevis uz tā,
- atritiniet vadu, lai tas brīvi noklātā veidā no uzlādes stacijas sasniegtu barošanas avotu. Nesaīsiniet un nepagariniet vadu.

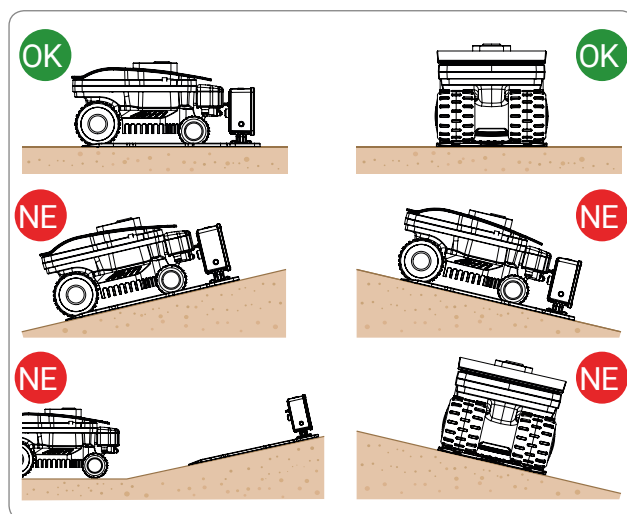

- Vada posmam pie ieejas jābūt taisnam un perpendikulāri nolīdzinātam ar uzlādes staciju vismaz 200 cm (78,74 ") garumā, bet pie izejas vada posmam ir jāvirzās prom no uzlādes stacijas, tad robots varēs ieiet pareizi.

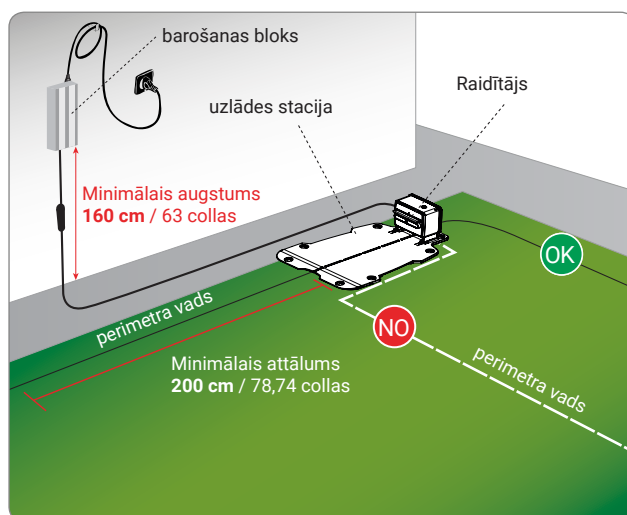

Ja robots ir uzstādīts netālu no vietas, kur ir uzstādīts cits robots (tāds pats vai cita ražotāja), uzstādīšanas laikā ir jāveic robota raidītāja un uztvērēja modifikācija, lai abu robotu frekvences nerada traucējumus viena otrai. Šajā gadījumā sazinieties ar tuvāko servisa centru.

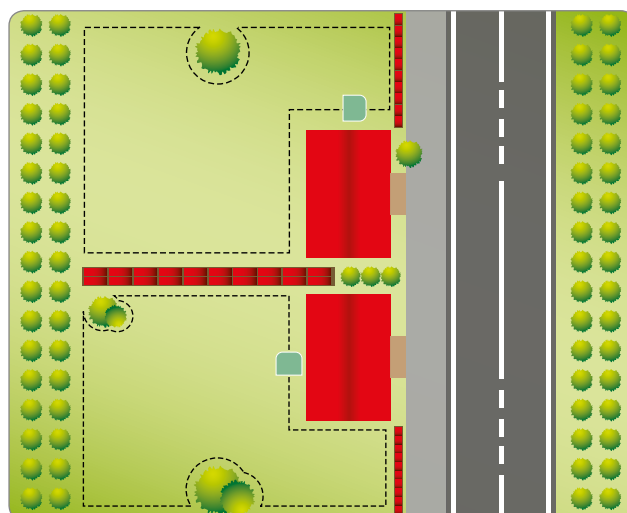

## UZLĀDES STACIJAS UN BAROŠANAS AVOTA UZSTĀDĪŠANA



### Uzmanību - Brīdinājums

Pirms jebkādu darbību veikšanas izslēdziet galveno barošanas avotu.

Novietojiet barošanas avotu bērniem nepieejamā vietā. Piemēram, vietā, kas ir augstāka par 160 cm. (63,00").

Kabli, kas ved uz uzlādes staciju, nedrīkst saīsināt vai pagarināt, liekais kabelis ir jāsatin astotnieka formā, kā parādīts attēlā.

Uzstādīšanai paredzētais perimetra vads nedrīkst būt īsāks par 50 m, sazinieties ar tuvāko servisa centru.

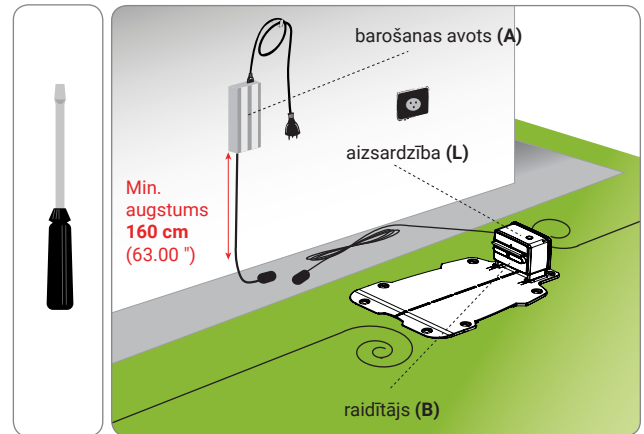

1. Novietojiet uzlādes staciju iepriekš noteiktā vietā.
2. Ieklājiet un nofiksējiet perimetra vadu (M) gar vadotni uzlādes stacijā. Nogrieziet lieko perimetra vadu apmēram 5 cm pāri savienotājiem.
3. Savienojiet ieejas vadu pie pamatnes ar raidītāja (T) sarkano spaili. Savienojiet pamatnes izejas vadu ar melno spaili.



### Spailes izmantojamas tikai oriģinālā perimetra vada savienošanai.

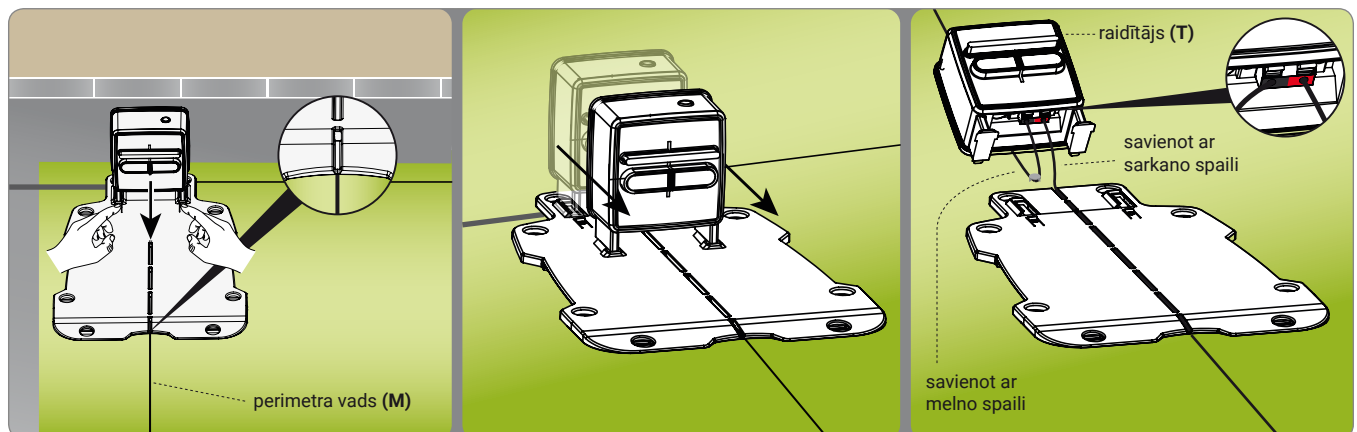

4. Ar naglām (P) piestipriniet uzlādes staciju (N) pie zemes. Ja nepieciešams, nostipriniet uzlādes staciju ar paplašināšanas enkuriem (Q).

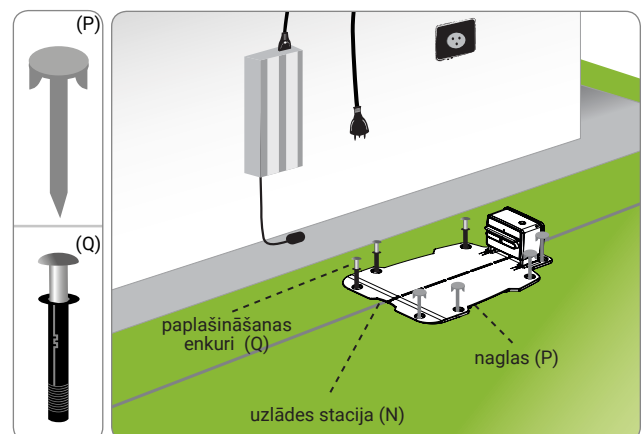

5. Instalējiet barošanas avotu (A).
6. Pievienojiet uzlādes stacijas (N) strāvas kabeli (E) barošanas avotam (A).
7. Pievienojiet strāvas padeves spraudni (A) elektrības kontaktligzdai.
8. Ja raidītāja gaismas diode mirgo, savienojums ir pareizs. Ja nē, ir jāidentificē kļūda (sk. "Problēmu novēršana").
9. Uzstādiet aizsardzību (L).

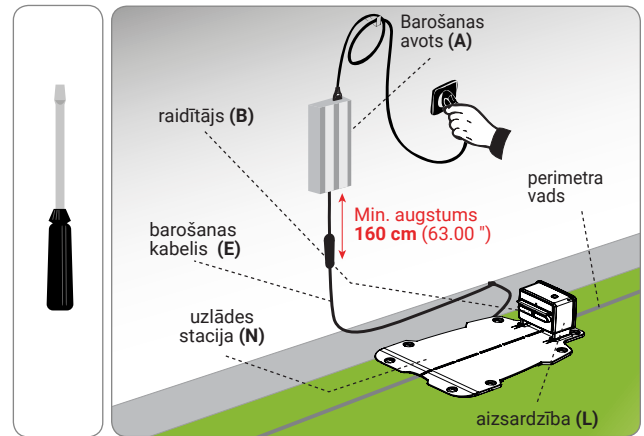

## PERIMETRA VADA CEĻA NOTEIKŠANA

Pirms perimetra vada uzstādīšanas ir jāpārbauda visa zāliena virsma. Novērtējiet visas izmaiņas zālienā un piesardzības pasākumus, kas jāveic perimetra vada uzlikšanas laikā, lai robots darbotos pareizi.

1. Novērtējiet, kura atgriešanās uzlādes stacijā metode ir piemērota pielietošanai atbilstoši norādēm, kas aprakstītas nodaļā "ATGRIEŠANAS UZLĀDES STACIJĀ METODE".
2. Darba zonu sagatavošana un norobežošana.
3. Perimetra vada uzstādīšana.
4. Uzlādes stacijas un barošanas avota uzstādīšana. Novietojot perimetra vadu, ievērojiet uzstādīšanas virzienu (pulksteņrādītāja virzienā) un rotāciju ap puķu dobēm (pretēji pulksteņrādītāja virzienam). Kā parādīts attēlā.

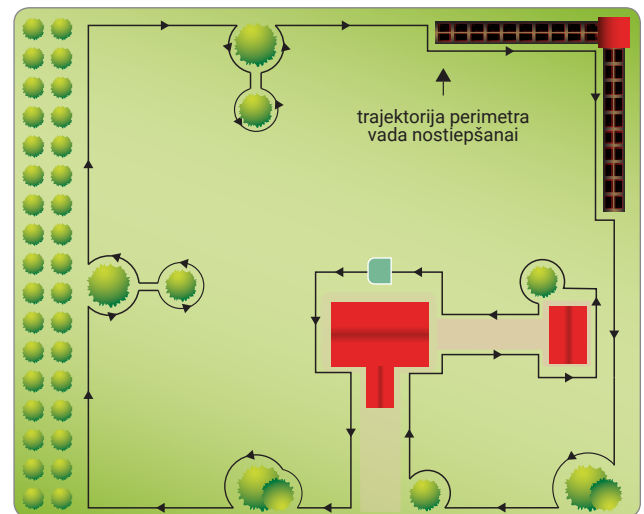

## ATGRIEŠANĀS METODE UZLĀDES STACIJĀ

Robots var atgriezties uzlādes stacijā pēc divām dažādām

metodēm, atbilstoši lietotāja izvēlnes konfigurācijai zem vienuma "Iestatījumi" - "Atgriezties bāzē". Izmantojiet metodi "Uz vadu" tikai tajos gadījumos, kad dārzā un perimetra vada tuvumā ir daudz šķēršļu (mazāk par 1 m). Visos citos gadījumos, lai iespējami ātrāk atgrieztos uzlādes stacijā, ir ieteicams izmantot metodi "V-Meter".

**"Uz vadu"**. Šī atgriešanās uzlādes stacijā metode robotam liek sekot perimetra vadam, novietojot riteņus gar pašu vadu. Ja šī metode ir aktivizēta, nav nepieciešams sagatavot ("Izsaukumu uz vadu"), kā aprakstīts zemāk.

**"V-Meter"**. Iestatot šo atgriešanās metodi uzlādes stacijā, robots apvilks perimetra vadu orientējošā attālumā no dažiem cm līdz 1 m (3,2'), braucienā ik pa laikam pieskaroties tam, it īpaši posmos, kas nav taisni, līdz vietai, kur tas vairs neatpazīs signālu, ko raida uzlādes stacija, lai virzītos gar vadu un iebrauktu pareizi uzlādes stacijā.

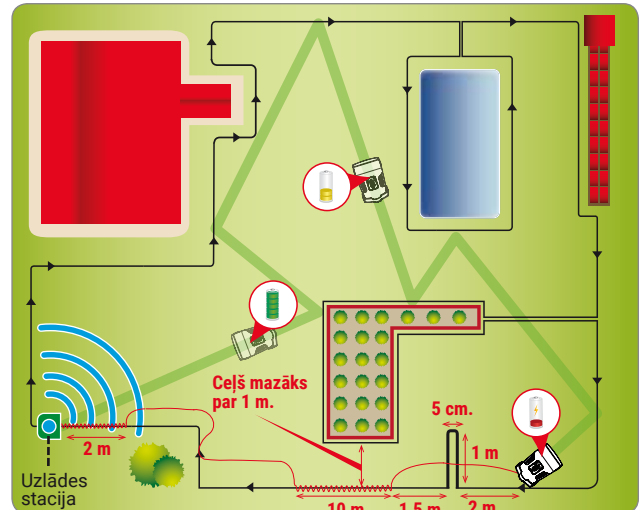

Gadījumā, ja pastāv šauras ejas, ir jāuzstāda īpašas formas vads - tā sauktais "Izsaukuma vads".

Tiklīdz "Izsaukums" tiek atpazīts, robots seko perimetra vadam par apmēram 10 m (33') un pēc tam atgriežas "V-Meter" atkārtotas ievades režīmā, ja tas nav sastapies ar uzlādes staciju.

Uzstādot "Izsaukumu", ievērojiet šādus noteikumus:

- "Izsaukums" ir vada gabals, kas dārzā tiek nostiepts 1 m (3,3') garumā un ar 5 cm attālumu starp vadu un vadu. (1,96");
- "Izsaukums" ir jānovieto posmā pirms šaurām ejām, kas ir mazākas par 1 m.;

**Ievērojiet! Ja robots noteiktā laika posmā nevar sastapt uzlādes staciju, tas seko perimetra vadam režīmā "Uz vadu".**

### Zāliena sagatavošana pļaušanai

1. Pārbaudiet, vai pļaujamais zāliens ir vienmērīgs un vai tajā nav bedru, akmeņu un citu šķēršļu. Ja nav, veiciet nepieciešamos uzlabojumus. Ja atsevišķus šķēršļus nav iespējams novērst, attiecīgās zonas ir jānorobežo ar perimetra vadu.
2. Robots var pļaut virsmas darba zonas iekšpusē ar maksimālo slīpumu 45% (45 cm uz metru garumā) parastas zāliena virsmas gadījumā, kur nepastāv risks, ka riteņi slīd, un atbilstoši uzstādītajiem piederumiem. Citos gadījumos ir jāievēro 35% slīpums.

Perimetra vads ir jānovieto uz zemes ar slīpumu, kas nav lielāks par 20% (20 cm uz garuma metru), ievērojot, ka robotam ir nepieciešama lielāka saķere, atgriežoties uzlādes stacijā. Tāpēc ir nepieciešams rūpīgi pārbaudīt augsnes apstākļus un stingri ievērot ierobežojumus.

Slīpums nedrīkst būt lielāks par vismaz 35 cm no perimetra vada iekšpusē un ārpusē. Gadījumā, ja šie norādījumi netiek izpildīti, un robots, strādājot normālā darba režīmā, uz nogāzes sastopas ar ierobežojošo vadu, tā riteņi var sākt slīdēt, kā rezultātā tas var nokļūt ārpus darba zonas.

Ja nogāzēs, kas atrodas tuvu iepriekš aprakstītajām robežām, ir šķēršļi, zeme ir jāizlīdzina vismaz 35 cm attālumā no vietas, kas atrodas pirms šķēršļa, lai samazinātu slīpumu.

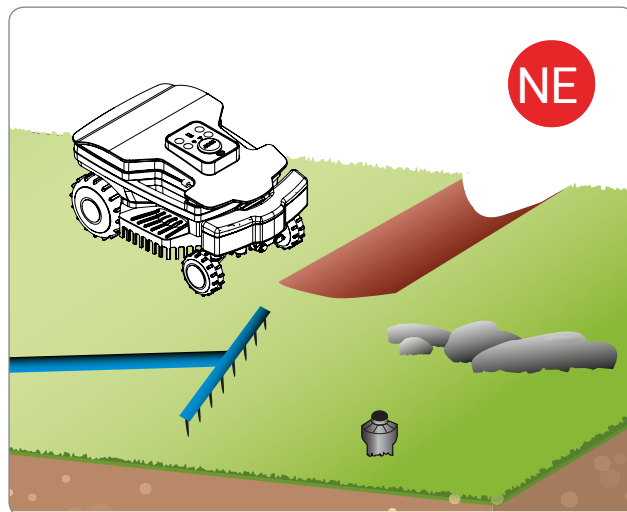

#### Svarīgi

**Ar robotu nedrīkst pļaut laukumus, kuru slīpums ir lielāks par atļauto. Novietojiet perimetra vadu pirms slīpuma, izslēdzot to zāliena zonu no pļaujamās vietas.**

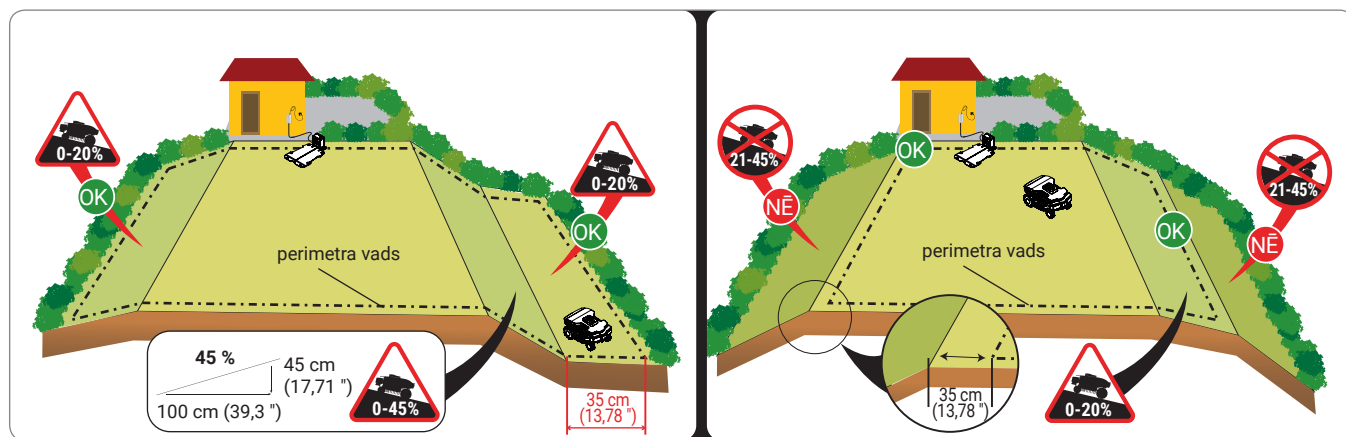



## Darba zonas norobežošana

3. Pārbaudiet visu zāliena virsmu un novērtējiet, vai ir nepieciešams to sadalīt vairākās atsevišķās darba zonās saskaņā ar turpmāk aprakstītajiem kritērijiem. Pirms uzsākt perimetra vada uzstādīšanu, lai būtu viegli un ērti izdarīt, ieteicams pārbaudīt visu maršrutu. Ilustrācija attēlo zāliena paraugu ar posmu perimetra vada nostiepišanai.

Uzstādot iekārtu, ir jāidentificē visas sekundārās zonas. Kā sekundāro zonu identificē zāliena daļu, kas savienota ar galveno zālienu ar šauru eju, ko robotam ir grūti sasniegt ar nejaušu kustību. Teritorijai jābūt sasniedzamai bez pakāpieniem un augstuma atšķirībām, kas pārsniedz pieļaujamos raksturlielumus. Ja teritorija ir definējama kā "sekundārā zona", tā ir atkarīga arī no galvenās zonas izmēriem. Jo lielāka ir galvenā zona, jo grūtāk būs sasniedzami šauri fragmenti. Kopumā posms, kas ir īsāks par **200 cm (78,74")**, ir uzskatāms par sekundāru zonu. Robots pārvalda vairākas sekundārās zonas atkarībā no modeļa īpašībām ("Skatīt tehniskos datus").

Minimālais pieļaujamais posms ir **70 cm (27,56")** no perimetra vada līdz vadam. Perimetra vads jānovieto turpmāk norādītajā attālumā no visiem objektiem ārpus zāliena, tāpēc parasti ir nepieciešams, lai būtu pieejams ceļš **130 cm (51,18")** garumā, ja abās pusēs ir sieniņa vai dzīvžogs.

Ja šis posms ir ļoti garš, vēlams, lai tā platums būtu lielāks par **70 cm (27,56")** no perimetra vada līdz vadam.

Programmēšanas laikā ir jākonfigurē sekundāro zonu izmēri un virziens, lai tās ātrāk sasniegtu (pulksteņrādītāja virzienā / pretēji pulksteņrādītāja virzienam), kā arī nepieciešamie vada metri, lai sasniegtu sekundāro zonu. Sk. "Programmēšana".

Gadījumā, ja netiek ievērotas iepriekš aprakstītās minimālās prasības un tāpēc zona, kas atdalīta ar pakāpienu, no augstumu starpības, kas pārsniedz robota raksturlielumus vai no ejas (koridora), kuras platums ir mazāks par **70 cm (27,56")** no perimetra vada, zāliena zona ir jāuzskata par "slēgtu zonu". Lai uzstādītu "slēgtu zonu", uz tās pašas trajektorijas iezīmējiet perimetra vada turpceļu un atpakaļceļu attālumā, kas ir mazāks par **1 cm (0,40")**. Šajā gadījumā robots nespēs patstāvīgi sasniegt zonu, un vajadzēs vadīt, kā aprakstīts nodaļā "Slēgto zonu pārvaldība". "Slēgto zonu" pārvaldība samazina kvadrātmetrus, ko robots var pārvaldīt patstāvīgi.

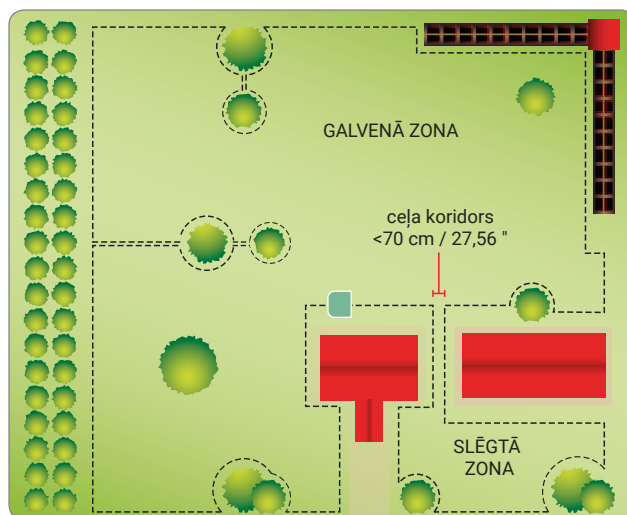
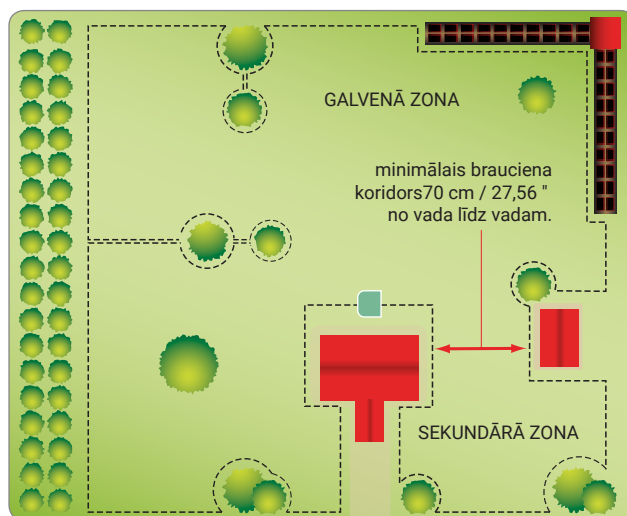
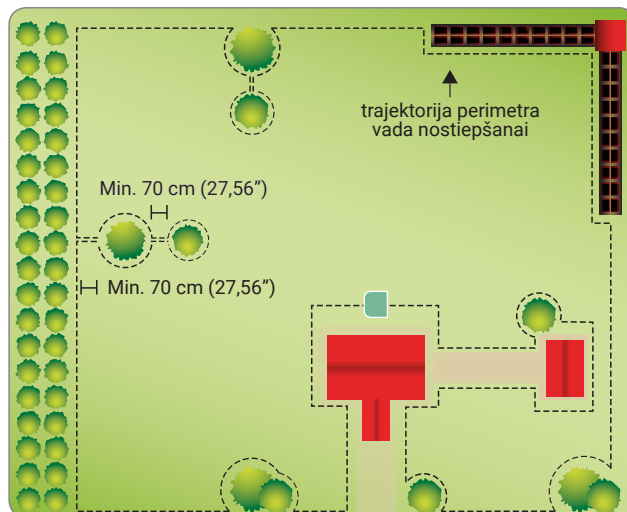

4. Ja darba zonā vai ārpus tās ir cietais segums vai celiņš, kas atrodas vienā līmenī ar zālienu, novietojiet perimetra vadu 5 cm (1,96 ") attālumā no cietā seguma malas. Robots viegli izklūs no zāliena, un visa zāle tiks nopļauta. Ja cietais segums ir metālisks vai ja tajā ir metāla lūka, drenāžas rene vai elektriskie kabeli, novietojiet perimetra vadu vismaz 25 cm (9,84 ") attālumā, lai izvairītos no robota darbības traucējumiem un netiktu aizskarts perimetra vads.



### Svarīgi

Ilustrācijā ir parādīts iekšējo un perifēro elementu piemērs darba zonai un attālumi, kas jāievēro, uzliekot perimetra vadu. Aizvāciet visus dzelzs vai cita metāla elementus (lūkas, elektriskos savienojumus utt.), lai izvairītos no traucējumiem perimetra vada signālā.

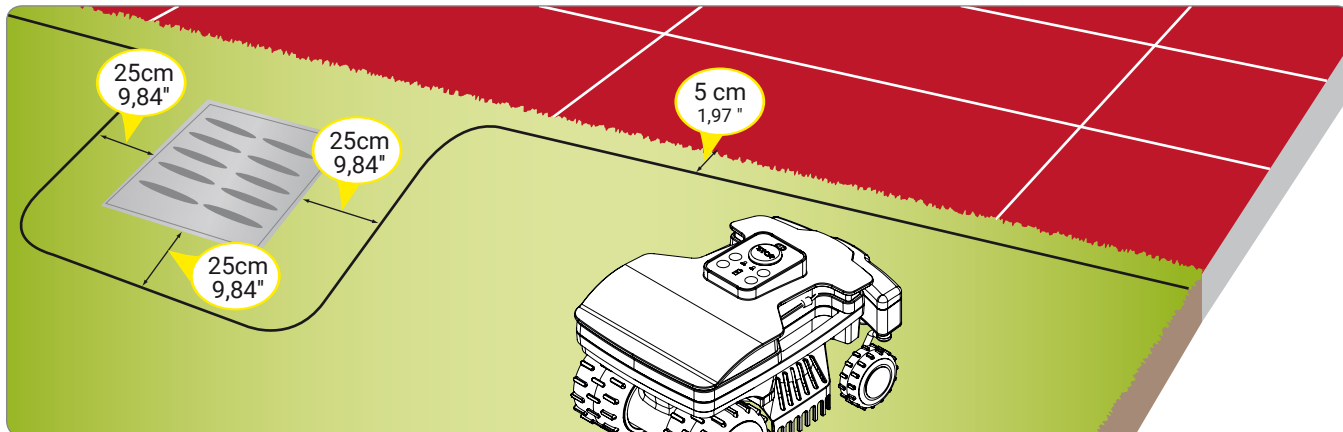

Ja darba zonā vai ārpus tās ir kāds šķērslis, piemēram, apmale, siena vai mūris, novietojiet perimetra vadu vismaz 30 cm (11,81 ") attālumā no šķēršļa; ja vēlaties novērst robota sadursmi ar to, novietojiet perimetra vadu vismaz 35 cm (13,78 ") attālumā. Jebkuras zāles pļaušanu tuvu malai, kur tika nolemts robotu nedarbināt, var pabeigt ar trimmeri vai krūmgriezi.

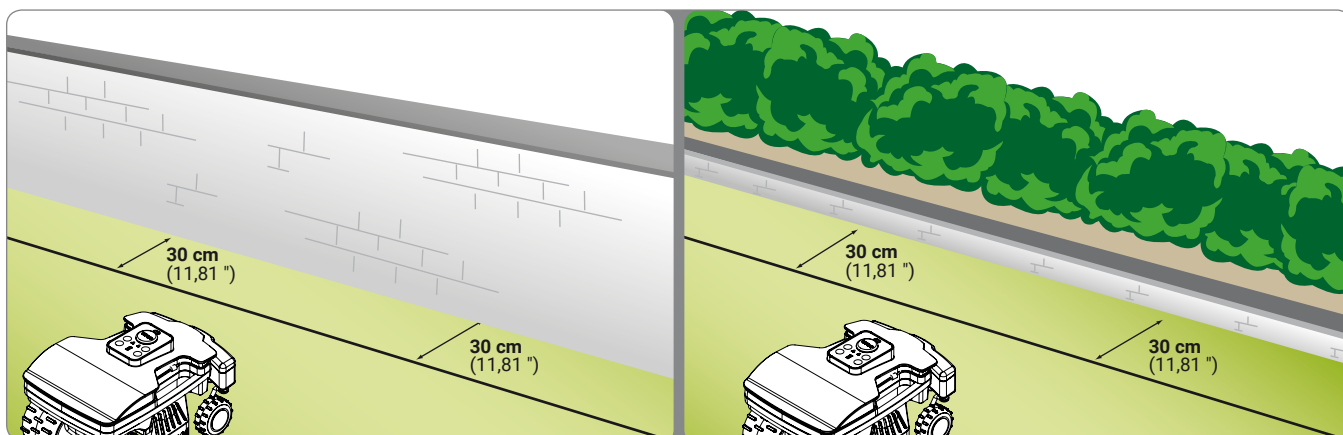

LV

Ja darba zonā vai ārpus tās atrodas puķu dobe, dzīvžogs, augs ar izvirzītām saknēm, neliels 2 cm grāvītis vai maza 2 cm apmale, sakārtojiet perimetra vadu vismaz 25 cm (9,84 ") attālumā, lai novērstu iespējamību, ka robots tiek bojāts vai to sabojā šķēršļi. Jebkuras zāles pļaušanu vietā, kur nolemts robotu nedarbināt, var pabeigt ar trimmeri vai krūmgriezi.

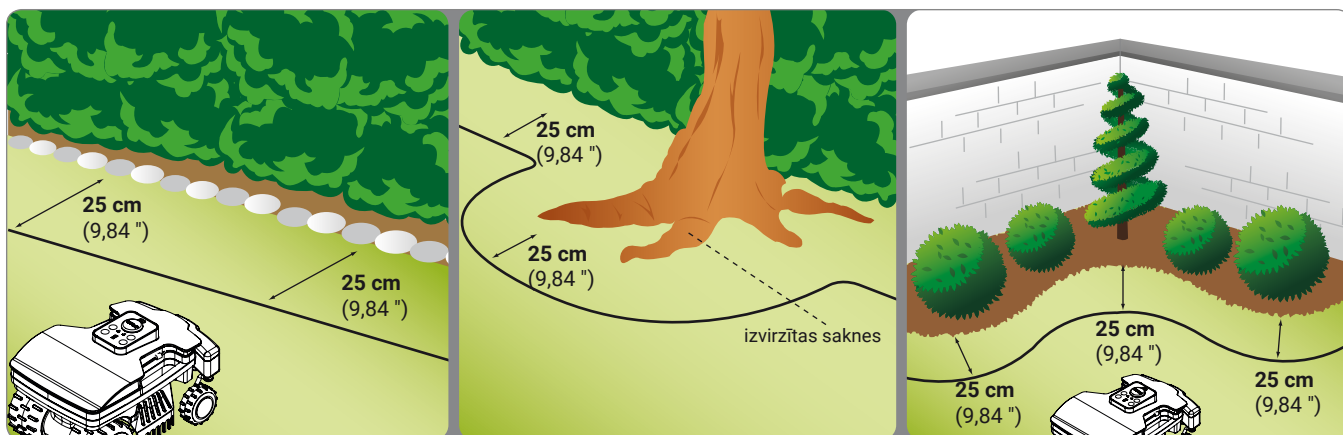



Ja darba zonā vai ārpus tās atrodas peldbaseins, dīķis, stāva nogāze, grāvis, pakāpiens, publiski ceļi, kas nav norobežoti vai ir norobežoti ar viegli pārvaramu žogu, novietojiet perimetra vadu vismaz 90 cm (35,43 ") attālumā.

Lai perimetra stiepli uzstādītu pēc iespējas tuvāk pļaujāmās zonas malai, iesakām novietot grūti šķērsojamu žogu, ja tas atrodas blakus sabiedriskām zonām vai, citos gadījumos, žogus, kas ir vismaz 15 cm gari. Tas ļaus novietot perimetra vadu, ievērojot iepriekšējos punktus norādītos attālumus.



### Svarīgi

**Stingra rokasgrāmatā norādīto attālumu un slīpumu ievērošana garantē optimālu robota uzstādīšanu un labu tā darbību. Slīpās vai slidenas vietās palieliniet attālumu par vismaz 30 cm. / 11.81 ".**

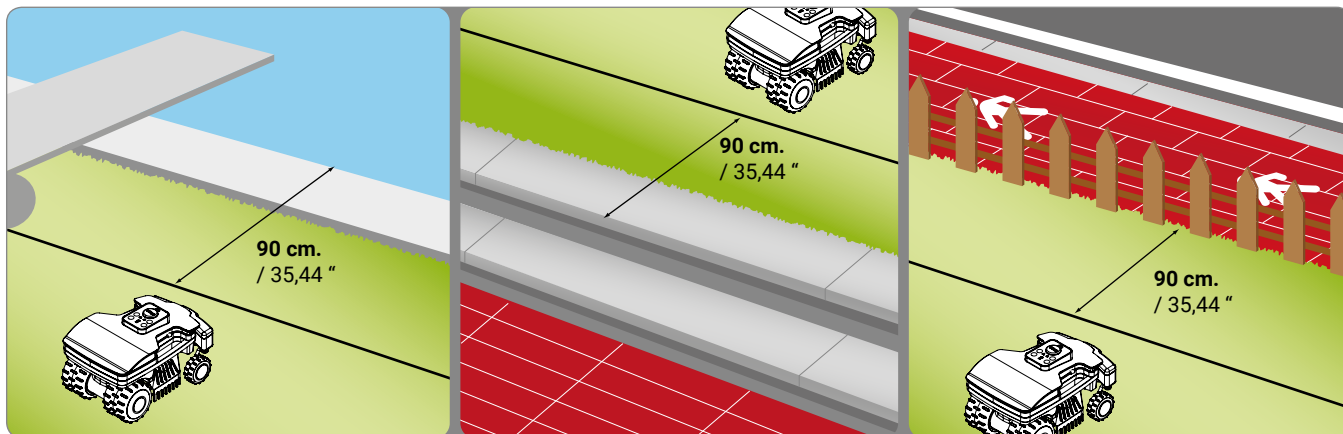

Ja darba zonā ir šķēršļi, kas pretojas sadursmei, piemēram, koki, krūmi vai stabi, kam nav asu stūru, tos nav nepieciešams norobežot. Robots atdurās pret šķērslī un maina virzienu. Ja vēlaties, lai robots neatdurās pret šķēršļiem, tā drošai un klusai darbībai ieteicams norobežot visus fiksētos šķēršļus. Nedaudz slīpi šķēršļi, piemēram, puķu podi, akmeņi vai koki ar izvirzītām saknēm, ir jānodala, lai izvairītos no asmens un pašu šķēršļu bojājumiem.

Lai norobežotu šķērslī, sākot no ārējā perimetra punkta, kas ir vistuvāk norobežojamajam objektam, sakārtojiet perimetra vadu līdz šķērslim, apvadiet to, ievērojot iepriekšējos punktus aprakstītos pareizos attālumus, un pēc tam novietojiet kabeli pa iepriekšējo maršrutu. Sakārtojiet turpceļa un atpakaļceļa vadu zem tās paša naglas, šajā gadījumā robots brauc pāri perimetra vadam.

Lai robots darbotos pareizi, perimetra vada minimālajam garumam jābūt 70 cm (27,56 "), lai robots varētu pareizi pārvietoties.

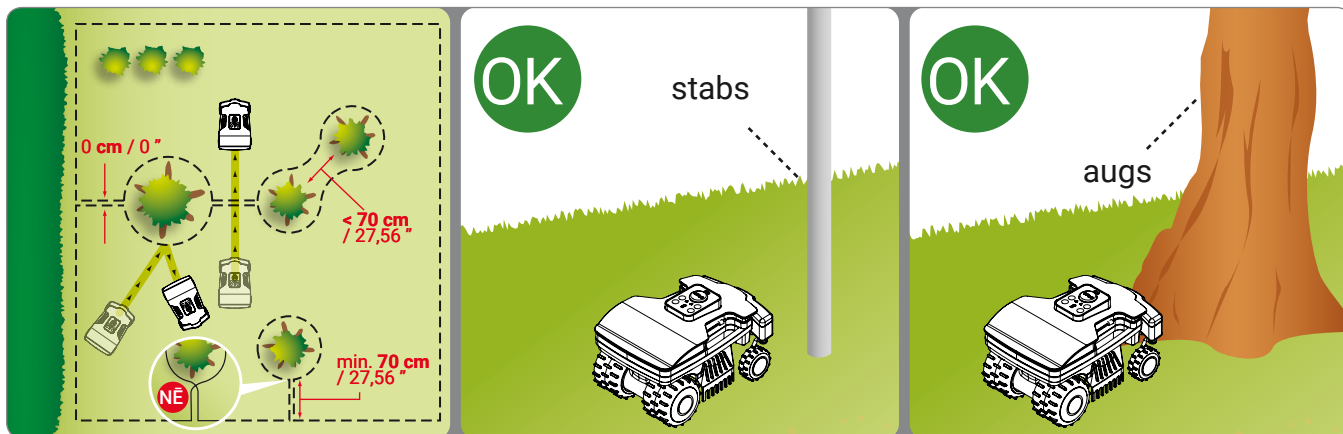

## PERIMETRA VADA UZSTĀDĪŠANA

Perimetra vadu var ierakt zemē vai novietot uz tās. Ja jums ir ierīce vada ieklāšanai, ir vēlams to ierakt zemē, jo tas garantē labāku paša vada aizsardzību. Citādi vads ir jānovieto uz zemes, nostiprinot ar īpašām naglām, kā aprakstīts zemāk.



### Svarīgi

**Sāciet perimetra vada novietošanu no uzlādes stacijas uzstādīšanas vietas un atstājiet pāris metru atlikumu, lai pēc nomērīšanas to nogrieztu pieslēgšanas blokam gala fāzē.**

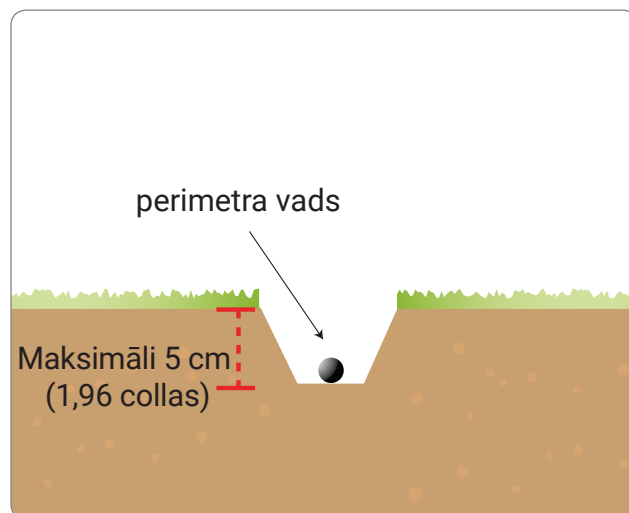

### Vads, kas novietots uz zemes

Gar ceļa malu, kur uzstādīts kabelis, zāle jānopļauj ļoti zemu, izmantojot trimmeri vai krūmgriezi. Tad būs vieglāk sakārtot kabeli uz zemes un novērst, ka zāles pļāvējs šķērso kabeli vai sabojā izolāciju.

1. Novietojiet vadu pulksteņrādītāja virzienā gar visu maršrutu un nostipriniet to ar attiecīgām naglām, izvietojot tās apmēram 100 cm (39,37 ") attālumā citu no citas. Vadam ir jāsasaskaras ar zemi, lai pasargātu to no bojājumiem, ko varētu nodarīt zāles pļāvējs pirms tas tiek nosegts ar zāli.

- Uzliekot perimetra vadu, ievērojiet griešanās virzienu ap puķu dobēm, kurām jābūt pretēji pulksteņrādītāja virzienam.
- Posmos, kas nav taisni, nofiksējiet vadu tā, lai tas nesagrieztos un lai tas regulāri izliektos (rādiuss 20 cm).

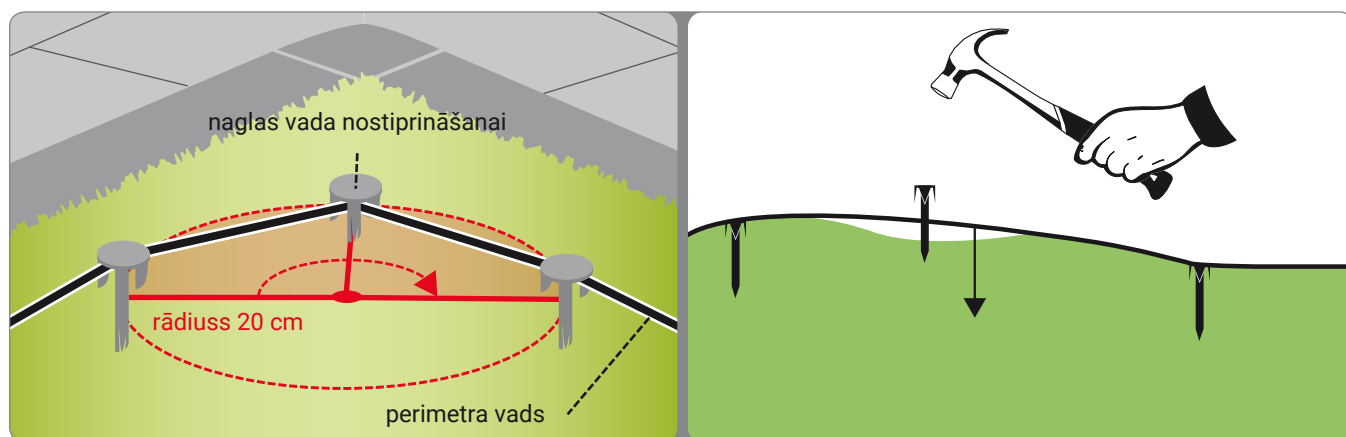
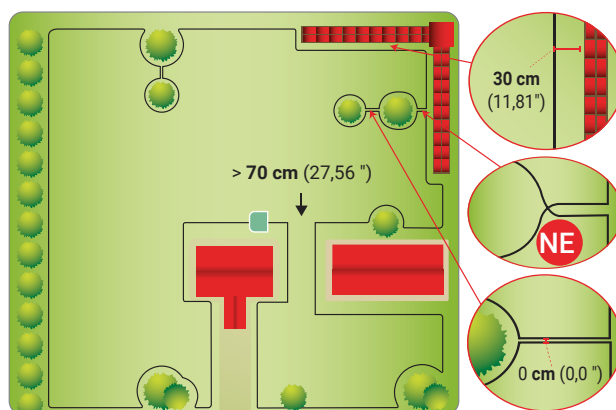

### Ierakts vads

1. Izrociet zemē līdzenu vadziņu (apmēram 2 - 3 cm (0,7874 - 1,1811 ")).
2. Ieklājiet vadu pulksteņrādītāja virzienā pa visu maršrutu dažū centimetru dziļumā. Neierociet vadu dziļāk par 5 cm, lai nesamazinātu robota uztvertā signāla kvalitāti un intensitāti.
3. Ieklājot vadu, ja nepieciešams, bloķējiet to dažos punktos ar speciālajām naglām, lai tas paliktu savā vietā, kad jūs to aprokat.
4. Nosedziet visu vadu ar zemi un pārlicinieties, vai tas zem zemes ir labi nostiepts.

Perimetra vada savienošana.

Ja nepieciešams, uzstādīšanas pabeigšanai var izmantot arī citu oriģinālo perimetra vada savienojumu.

Ievietojiet abus kabeļa galus savienojumā, pārbaudiet, vai kabelis ir pilnībā ievietots tā, ka gali ir redzami no otras puses. Ar knaiblēm piespiediet augšā esošo pogu.



### Svarīgi

- Izmantojiet tikai oriģinālos savienojumus, jo tie garantē drošu elektrisko savienojumu un ūdens necaurlaidību.
- Neizmantojiet izolācijas lentes vai citu veidu savienojumus, kas nenodrošina pienācīgu izolāciju (cilpas, spaiļes utt.), jo augsnes mitruma iedarbībā pēc kāda laika perimetra vads sarūsēs un pārtrūks.

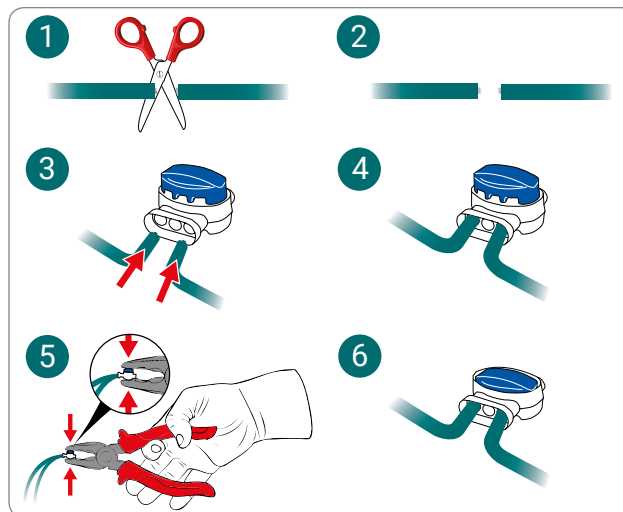

## AKUMULATORA LĀDĒTĀJS PIRMAJĀ LIETOŠANAS REIZĒ

1. Ievietojiet robotu uzlādes stacijas iekšpusē.
2. Nospiediet taustiņu "ON / OFF" un gaidiet dažas sekundes, līdz robots pilnībā ieslēdzas.
3. Akumulatora lampiņa dažu sekunžu laikā kļūst oranža, tiklīdz tiek atpazīta uzlādes stacija.
4. Pārbaudiet, vai "AUTO" gaismas diode ir izslēgta, un, ja nepieciešams, nospiediet pogu „AUTO”, lai izslēgtu diodi.
5. Kad iekārta ir uzlādējusies, to var darbināt vai programmēt darba uzdevumu izpildei (sk. "Programmēšana").



### Svarīgi

Pēc pirmās uzlādes akumulatoram ir jāpaliek pievienotam vismaz 4 stundas.

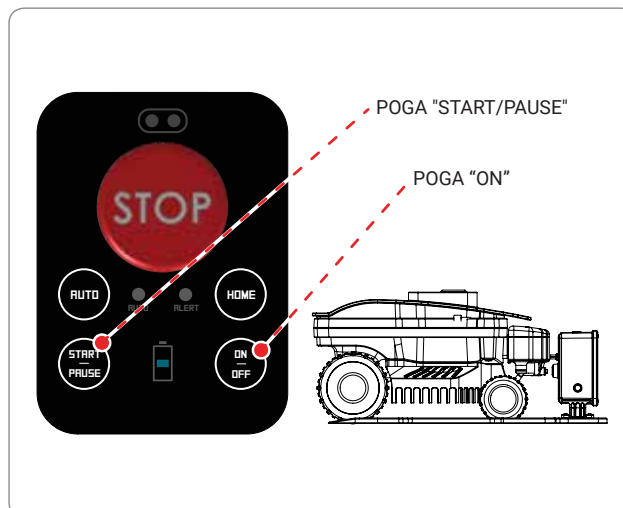



### Svarīgi

Lietotājam ir jāveic iestatīšana saskaņā ar rokasgrāmatā aprakstītajām procedūrām. Neveiciet nekādus iestatījumus, kas nav skaidri norādīti rokasgrāmatā. Jebkurus ārkārtas iestatījumus, kas rokasgrāmatā nav tieši norādīti, drīkst veikt tikai ražotāja pilnvaroto servisa centru darbinieki.

## AUGSTUMA REGULĒŠANAS ROBOTI, KAS APRĪKOTI AR MOTORIZĒTU ASMENS REGULĒŠANU

Pļaušanas augstums tiek regulēts, izmantojot nodaļā aprakstīto viedtālruna aplikāciju. Piekļuve izvēlei ar aplikācijas starpniecību.

IESTATĪJUMU IZVĒLNE -> GRIEŠANAS AUGSTUMA REGULĒŠANA.



### Svarīgi

Ar robotu nedrīkst pļaut zāli, kas ir vienu centimetru augstāka par griezējasmēni. Pakāpeniski samaziniet pļaušanas augstumu. Ir ieteicams samazināt augstumu par vismaz 1 cm reizi vienā vai divās dienās, līdz ir sasniegts piemērotākais augstums.

## AUGSTUMA REGULĒŠANAS ROBOTI, KAS APRĪKOTI AR MANUĀLU ASMENS REGULĒŠANU

Pirms asmens griešanas augstuma iestatīšanas pārliecinieties, ka robots ir droši apturēts (sk. "Robota droša apstāšanās").



### Svarīgi

Lietojiet aizsargcimdus, lai novērstu roku sagriešanas risku.

1. Apgāziet robotu un novietojiet to tā, lai nesabojātu pārsegu.
2. Pagrieziet skavu (E) pulksteņrādītāja virzienā ar atbilstošu atslēgu.
3. Paceliet vai nolaidiet pļaušanas mehānismu (D), lai noteiktu vēlamo pļaušanas augstumu. Vērtību var noteikt, izmantojot graduēto skalas, kas novietota uz komplektācijā esošās atslēgas.

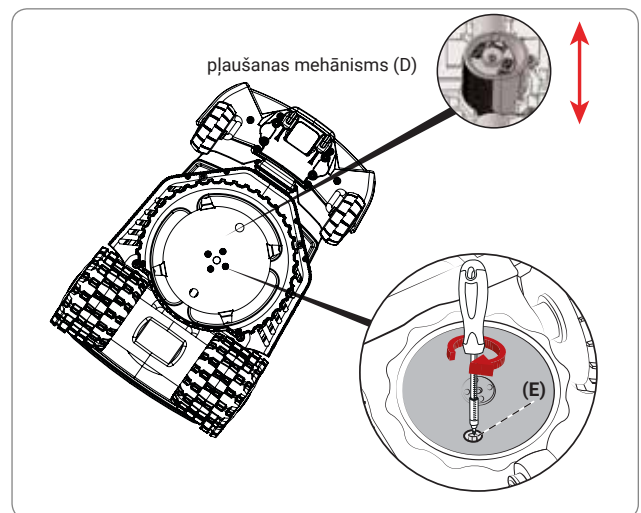

### Svarīgi

Nelietojiet robotu, lai pļautu zāli, kas augstāka par 1 cm (0,40 ") virs pļaušanas asmens. Samaziniet pļaušanas augstumu pakāpeniski. Iesakām samazināt augstumu mazāk par 1 cm (0,40 ") ik pēc 1 vai 2 dienām, līdz tiek sasniegts ideālais augstums.

4. Kad iestatīšana ir pabeigta, pagrieziet skavu (E) pretēji pulksteņrādītāja virzienam).
5. Apgāziet robotu atpakaļ darba stāvoklī.



### Svarīgi

- Pirms robota pirmreizējās lietošanas uzmanīgi izlasiet rokasgrāmatu un pārlicinieties, ka to pilnībā saprotat, jo īpaši visu informāciju, kas attiecas uz drošību.
- Lietojiet robotu tikai ražotāja paredzētajā veidā un nepārveidojiet iekārtu, lai iegūtu veikspēju, kas atšķiras no paredzētās.
- Izvairieties no robota un tā perifēro ierīču izmantošanas nelabvēlīgos laika apstākļos, jo īpaši, ja pastāv zibens spēriena risks..

## VADĪBAS PANEĻA APRAKSTS UN IZVĒLNES PĀRSKATS

Attēlā parādīts mašīnas vadības paneļa stāvoklis un funkcijas.



**STOP.**

Nospiediet, lai droši apturētu plāvēju. Izmantot pēkšņa apdraudējuma gadījumā un veikt iekārtas apkopes darbības.

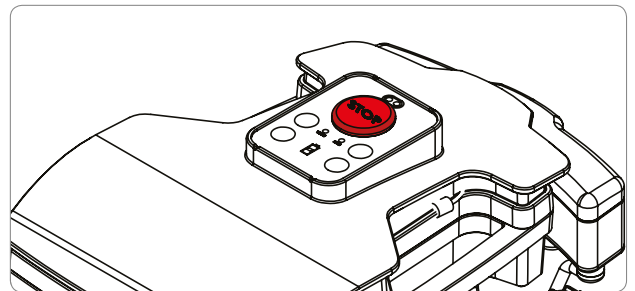

Nospiediet, lai ieslēgtu vai izslēgtu iekārtu.



Automātiskās darbības aktivizēšana vai deaktivizēšana. Darbojoties automātiski, iekārta ir ieprogrammēta darbam saskaņā ar turpmākajās lappusēs aprakstīto.

AUTO



AUTO Izslēgts: Manuāla darbība.  
Ieslēgts pastāvīgi: Automātiska darbība.



BATTERY

Akumulatora uzlādes līmenis.

ALERT



Darbības kļūda. Skatīt nodaļu "KĻŪDU MEKLĒŠANA"



### Robots uzlādes stacijā (gaismas diode AUTO nedeg)



Nospiediet, lai sāktu manuālu darba ciklu. Ja akumulators ir pietiekami uzlādēts un gaismas diode AUTO nedeg, iekārta sāk darba ciklu. Beidzoties darba ciklam, tā atgriežas uzlādes stacijā.

### Iekārta dārzā



Ar iekārtu kustībā var apturēt plāušānu, iekārta ieslēdzas gaidīšanas režīmā.

Ar iekārtu gaidīšanas režīmā ir iespējams atsākt plāušānu.



Tā atgriežas uzlādes stacijā un atsāk automātisko vai manuālo darbību atbilstoši "AUTO" stāvoklim.

Ekspluatācijas uzsākšanas procedūra jāveic pēc pirmās ieslēgšanas un pēc ilgstoša dīkstāves perioda.

- Pārbaudiet, vai pļaujamā zāliena augstums ir saderīgs ar pareizu robota darbību (skatīt tehniskos parametrus).
- Iestatiet vēlamo pļaušanas augstumu (skatīt griešanas augstuma iestatīšana).
- Pārbaudiet, vai darba zona ir pareizi norobežota un nerada šķēršļus robota pareizai darbībai, kā norādīts sadaļā "Darba zonu sagatavošana un norobežošana" un turpmāk.
- Pārbaudiet, vai dārzā nav lielu peļķu, kas radušās pēc stipra lietus.
- Ievietojiet robotu uzlādes stacijas iekšpusē.
- Nospiediet taustiņu "ON/OFF" un pagaidiet dažas sekundes, līdz robots pilnībā ieslēdzas.
- Akumulatora spuldzīte dažu sekunžu laikā kļūst oranža, tiklīdz tiek atpazīta uzlādes stacija.
- Iekārta ir gatava lietošanai. Nospiediet pogu "AUTO", lai iestatītu iekārtas automātisko vai manuālo darbību.

### Iekārtas darbība manuālajā režīmā "gaismas diode 'AUTO' nedeg"

- Kad akumulators ir pilnībā uzlādēts, nospiediet START/PAUSE pogu, lai sāktu darba ciklu. Kad akumulators ir izlādējies, robots atgriežas uzlādes stacijā.
- Ja zāle nav pilnībā nopļauta, pagaidiet, līdz akumulators būs pilnībā uzlādēts, un sāciet jaunu darba ciklu.
- Lai iegūtu labāku rezultātu, iekārtu ieteicams lietot vismaz katru otro dienu.
- Lai mainītu dažu robota funkciju noklusējuma iestatījumus, lejupielādējiet bezmaksas lietojumprogrammu viedtālrunim, sk. "PIEKĻUVE IZVĒLNEI AR LIETOTNI"

### Iekārtas darbība automātiskajā režīmā "gaismas diode 'AUTO' deg"

- Automātiskajā režīmā robots ir ieprogrammēts darbam katru nedēļas dienu. Izmantojot mobilo lietojumprogrammu, ir iespējams pārbaudīt noklusējuma iestatīto laika grafiku.
- Darba ciklu skaitu automātiski pārvalda robots, pamatojoties uz akumulatora jaudu. Automātiskajā režīmā robots iziet no uzlādes stacijas, lai veiktu darba ciklu, atgriežas uz uzlādi, lai pēc tam strādātu no jauna, ja nepieciešams.
- Lai mainītu darba laiku un citu funkciju noklusējuma iestatījumus, lejupielādējiet bezmaksas mobilo lietojumprogrammu, sk. "PIEEJA IZVĒLNEI AR LIETOTNI"



## ROBOTA LIETOŠANA SLĒGTĀS ZONĀS, KUR NAV UZLĀDES STACIJAS

Robota palaišana slēgtas zonas režīmā paredzēta pļaušanai slēgtās zonās, kas norobežotas ar perimetra vadu un kurās nav uzlādes stacijas.



### Uzmanību - Brīdinājums

**Apturiet robotu drošos apstākļos (skatiet "Robota drošības apturēšana") un transportējiet to, izmantojot atbilstošu rokturi. Izvairieties no robota turēšanas tuvu ķermenim un vienmēr izmantojiet attiecīgo rokturi.**

1. Novietojiet robotu darba zonas iekšpusē vismaz 100 cm (39,37") attālumā no perimetra vada un jebkura cita šķēršļa.
2. Nospiediet pogu ON/OFF un dažas sekundes pagaidiet, līdz robots pilnībā ieslēdzas. Izpildiet dilplejā redzamās norādes un ievadiet paroli, ja tā tiek pieprasīta.
3. Savienojiet robotu ar savu mobilo lietotni un atlasiet pogu .
4. Izvēlieties taustiņu "slēgta zona" .
5. Iestatiet darba laika beigas un izvēlieties "OK".

Darba beigās droši apturiet robotu (sk. "Robota droša apstāšanās") un transportējiet to atpakaļ uz zonu, kurā ir uzlādes stacija.

Atjaunojiet normālu robota darbību, kā aprakstīts nodaļā "EKSPLUATĀCIJAS UZSĀKŠANA".

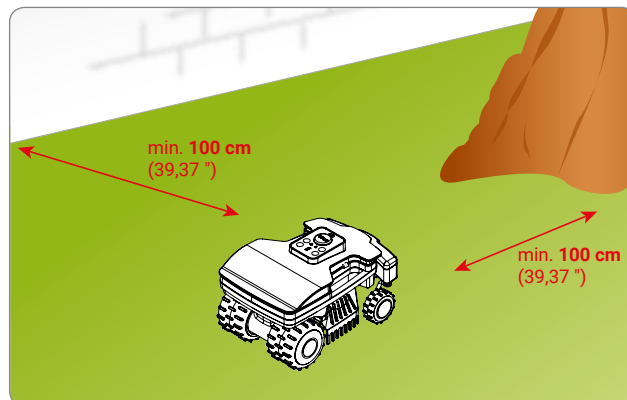

## PIEKĻUVE IZVĒLNEI, IZMANTOJOT LIETOTNI

Iekārtā ir iebūvēta Bluetooth ierīce, lai to programmētu un vadītu no viedtālruņa.

Produkta tīmekļa vietnē lejupielādējiet viedtālruņa lietojumprogrammu Android vai IOS versijā. Palaidiet lietojumprogrammu un izpildiet norādījumus, lai izveidotu savienojumu ar robotu.

Pēc noklusējuma pirmais piekļuves PIN kods ir iestatīts uz "0000", mainiet PIN pēc iespējas ātrāk, lai iekārta būtu droša.

Lietojumprogramma ļauj:

- Mainīt standarta automātisko darba grafiku.
- Iestatīt lietus sensora darbību.
- Iestatīt sākuma punktus, lai optimāli pārvaldītu sekundāro zonu, ja tāda ir.
- Mainīt paroli.
- Nosūtīt komandu Sākt / Pauze / Sākums.
- Vadīt robotu pļaušanas laikā.
- Skatīt statusu, brīdinājumus un iespējamās iekārtas kļūdas.

## LIETOTĀJA IZVĒLNES IESTATĪŠANA CAUR MOBILO LIETOTNI

Palaidiet lietojumprogrammu savā viedtālrunī, lai piekļūtu iekārtas programmēšanai, izmantojot funkciju "IESTATĪŠANA".

Turpmāk aprakstītas pieejamās programmēšanas funkcijas; katras funkcijas detalizēts skaidrojums redzams lappusēs pēc plūsmas diagrammas. Ar (\*) apzīmētās funkcijas ir pieejamas tikai atsevišķiem modeļiem. Skatīt tabulu „Tehniskie dati”.

## IZVĒLNES IESTATĪJUMI – PROGRAMMĒŠANAS REŽĪMS

Izmantojiet viedtālruna lietotni, lai piekļūtu iekārtas programmēšanai, ko var veikt sadaļā «IESTATĪJUMI».

Šeit ir nosauktas pieejamās programmēšanas funkcijas; plašāks katras funkcijas skaidrojums ir redzams lappusēs, kas atrodas dziļākā līmenī. Ar (\*) apzīmētās funkcijas ir ietvertas tikai dažos modeļos. Skatiet tabulu «Tehniskie dati».

### Datuma un laika iestatījumi



Ļauj iestatīt robota datumu un laiku. Parasti tos iestata automātiski, tiklīdz izveidojat savienojumu ar robotu.

### Robota iestatījumi



Piekļuve visiem tiem iestatījumiem, kas attiecas uz robota darbību, piemēram, iknedējas darba cikla plānojumam un atgriezei uzlādes bāzē.

### Profila iestatījumi



Varat iestatīt 3 dažādus darbības profilus, kuri ļauj pielāgoties īpašām pļaušanas vajadzībām, kā arī noteikt, kad robots nedrīkst uzturēties dārzā.

### Nedējas grafiks



Šeit var norādīt atsevišķu darba ciklu (ne vairāk kā 4) norises laiku katrai nedēļas dienai, apstrādājamās vietas un apmales pļaušanu.

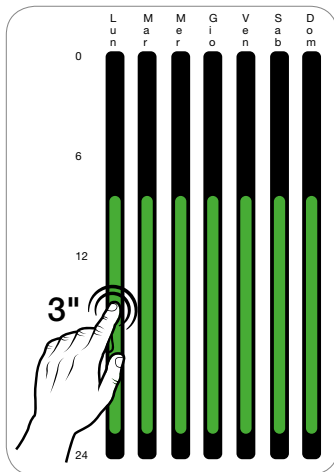

Ir iespējams ļoti vienkārši pārkopēt vienas dienas iestatījumus uz visām pārējām nedēļas nedēļām.

Vienkārši turiet nospiestu kādu no konkrētai dienai noteiktajiem norises laikiem (zaļā josla attēlā pa kreisi), un parādīsies ekrāns, kurā varēsiet izvēlēties citas nedēļas dienas, uz kurām jāpārkopē tas pats norises laiks.

Ieteicamais darba laiks dažādiem modeļiem, pēc dārza platības

Modelis	m <sup>2</sup> (ft <sup>2</sup> )	T1	T2	T3
B025DE0	400 (4304')	10:00 - 12:00	14:00 - 16:00	
B025DE0	800 (8608')	10:00 - 16:30		
B025DE0	1400 (15069')	09:00 - 18:00		
B025ELO	800 (8608')	10:00 - 12:00	14:00 - 16:00	
B025ELO	1400 (15069')	10:00 - 18:00		
B025ELO	1800 (19374')	10:00 - 13:00		
B029DE0	1800 (19374')	09:00 - 18:00	17:00 - 20:00	
B029DE0	2500 (26909')	9:00 - 11:30	14:00 - 16:30	19:00 - 21:30
B029ELO	2500 (26909')	10:00 - 13:00	16:00 - 19:00	
B029ELO	3500 (37673')	8:00 - 13:00	17:00 - 22:00	



## Uzlādēšanas iestatījumi



Te var iestatīt attālumu starp robotu un perimetrālo vadu atgriešanās laikā, ņemot vērā visas iestatītās darba zonas.

## Lietus sensora iestatījumi



Aktivē vai deaktivē lietus sensoru. Ir iespējams arī iestatīt vēlāku izbraukšanu no bāzes tad, ja tiek konstatēts lietus.

## Pļaušanas augstuma iestatīšana

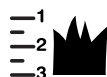

Iestatiet vēlamo pļaušanas augstumu

## Dārza iestatījumi



Piekluve atsevišķu darba zonu iestatījumiem, kurus var darboties robots; pieejamie iestatījumi ir šādi:

- *Izmēri*: aptuvenā darba zonas virsma
- *Attālums*: attālums, kas robotam jānobrauc, lai sasniegtu zonu
- *Virziens*: pulksteņrādītāja kustības virziens vai pretējs virziens, kādā jādodas uz konkrēto zonu
- *Attālums no vada*: robota attālums no perimetra vada, kad tiek sasniegta sekundārā zona
- *Ekorežīms*: ja ir aktivēts, tad robots samazina darba laiku, ja konstatē, ka zālājs jau ir pļauts

## Instalēšanas parametru iestatījumi



Ļauj mainīt instalēšanas parametrus, kas uzskaitīti un aprakstīti zemāk:

- *Izbraukšana no vada zonas*: iestata robota attālinājumu no perimetra vada.
- *Gaisa marķieris*: maina attālumu, kādā robots atpazīst signālu no uzlādes bāzes
- *Novietošanās nobīde*: iestata nobīdi attiecībā pret perimetra vadu, lai labāk centrētu robotu, kad tas atgriežas pie bāzes.

## Valodas opcijas



Ļauj mainīt robota saskarnes valodu, datuma, laika un attāluma formātu.

## Drošība



Piekluve iespējai mainīt robota ieslēgšanas paroli un tastatūras bloķēšanas funkcijai.

## Paroles nomaiņa



Ļauj mainīt robota iedarbināšanas paroli. Šo kombināciju izmanto arī jauna viedtālruna sapārošanai ar robotu.

## Tastatūras bloķēšana



Ja ieslēdz bloķēšanu, nebūs iespējams dot komandas robotam, izmantojot tastatūru, un robotu iedarbināt vai likt tam doties uz uzlādēšanas varēs tikai ar attiecīgu komandu tālruņa lietotnē.

## Skaņas brīdinājuma signāli



Aktivē un deaktivē robota skaņas brīdinājuma signālus.

## Atiestatīšana



Atjauno visus iestatījumus tā, kā bija iestatīts rūpnīcā.

---

## SAVIENOJUMA MODUĻA KONFIGURĒŠANA

---

Savienojuma modulis robota iekšienē ļauj saslēgties ar GSM un GPS tīkliem, izmantojot atbilstošu antenu, un tādējādi lietotājs var attālināti kontrolēt iekārtas stāvokli. Ir iespējams arī dot dažu veidu komandas vai arī vienkārši kartē vērot robota pārvietošanos.

Atkarībā no robota modeļa un konfigurācijas var būt iespējams savienojuma moduli iegādāties un ierīkot atsevišķi. Tālāk ir sniegti norādījumi, kā konfigurēt un iedarbināt savienojuma moduli.

### Roboti, kam jau ir savienojuma modulis

- Lejupielādējiet savā viedtālrunī lietotni «Ambrogio Remote».
- Pēc tās atvēršanas pievienojiet robotu, noklikšķinot uz pogas «+».
- Pēc ierīču sapārošanas jums piedāvās jaunināt robota programmatūru (ja nepieciešams); veiciet programmatūras atjaunināšanu.
- Pēc jaunināšanas jums automātiski tiks jautāts, vai vēlaties konfigurēt savienojuma moduli; veiciet konfigurēšanu.
- Pēc ierīces reģistrēšanas savienojuma modulī parādīsies ģeosētas funkcijas konfigurēšanas logs; izvēlieties vajadzīgos iestatījumus.
- Savienojuma modulis tagad ir nokonfigurēts.

### Atsevišķi ierīkojams savienojuma modulis

- Lejupielādējiet savā viedtālrunī lietotni «Ambrogio Remote».
- Pēc tās atvēršanas pievienojiet robotu, noklikšķinot uz pogas «+».
- Robota ekrāna augšdaļā noklikšķiniet uz iestatījumu izvēlnes.
- Atlasiet «Konfigurēt savienojuma moduli», lai sāktu viedtālruņa reģistrāciju savienošanai ar robotu.
- Pēc reģistrēšanas beigām jums lūgs konfigurēt ģeosētas funkciju; izvēlieties vajadzīgos iestatījumus.
- Savienojuma modulis tagad ir nokonfigurēts.

## ROBOTA DROŠA APTURĒŠANA

Robota lietošanas laikā to var nākties apturēt. Normālos apstākļos robotu aptur ar taustiņu "OFF". Draudu gadījumā vai, veicot tehnisko apkopi, tas ir jāaptur drošības apstākļos, lai novērstu nejaušas asmens palaišanas draudus. Lai apturētu robotu, nospiediet pogu "STOP". Atvienojiet strāvas kontaktdakšu no kontaktligzdas.



### Svarīgi

**Robota apturēšana drošos apstākļos tas ir nepieciešams, lai veiktu apkopi un remontu (piemēram: asmens nomaina, tīrīšanas darbības utt.).**

Lai iedarbinātu robotu, rīkojieties šādi:

- novietojiet robotu pļaušanas zonas iekšpusē;
- Nospiediet palaišanas pogu "ON/OFF" un pagaidiet dažas sekundes, līdz robots pilnībā ieslēdzas.
- Lai sāktu darba ciklu, nospiediet pogu START/PAUSE.

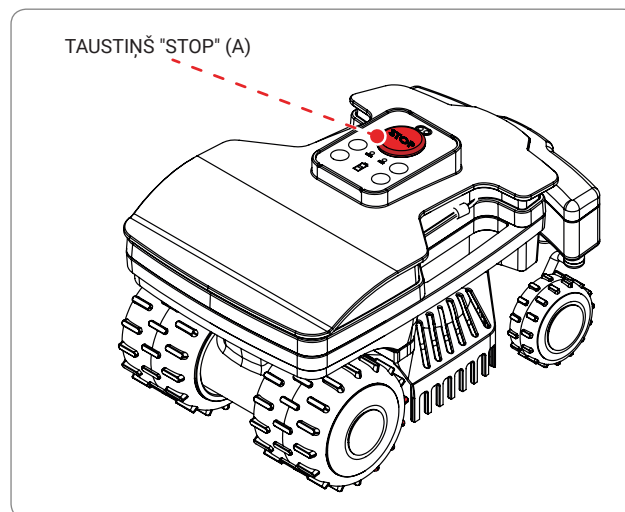

## ILGSTOŠA DĪKSTĀVE UN ATKĀRTOTA EKSPLUATĀCIJAS UZSĀKŠANA

Ilgstošas robota dīkstāves gadījumā un pirms pļaušanas sezonas ir jāveic virkne darbību, lai nodrošinātu pareizu robota darbību, kad tā lietošana tiek uzsākta no jauna.

1. Pirms glabāšanas ziemā, pilnībā uzlādējiet akumulatoru. Uzlādējiet akumulatoru vismaz reizi 5 mēnešos
2. Veiciet plānoto apkopi ar pilnvarotā mazumtirgotāja starpniecību. Šāda piesardzība ir nepieciešama, lai uzturētu robotu labā stāvoklī. Serviss parasti ietver šādas darbības:
  - pilnīga robota rāmja, pļaušanas asmens un visu pārējo kustīgo daļu tīrīšana;
  - robota iekšpusēs tīrīšana;
  - robota darbības pārbaude;
  - nodilušo detaļu, piemēram, pļaušanas asmens, suku pārbaude un, nepieciešamības gadījumā, nomaina (tikai robotu modeļiem, kas aprīkoti ar motoriem ar sukām);
  - akumulatora jaudas pārbaude;
  - ja nepieciešams, mazumtirgotājs var ielādēt arī jaunu programmatūru.
3. Rūpīgi notīriet robotu un uzlādes staciju (sk. "Robota tīrīšana").
4. Pārbaudiet, vai nav nodilušas vai bojātas detaļas, piemēram, pļaušanas asmens, un novērtējiet nepieciešamību tās nomainīt.
5. Uzglabājiet robotu aizsargātā un sausā vietā ar piemērotu istabas temperatūru 10-20°C tā, lai tam nevarētu piekļūt svešinieki (bērni, dzīvnieki, citi svešķermeņi utt.). Uzglabājiet robotu temperatūrā, kas zemāka par 20°C, lai ierobežotu bateriju pašizlādi.
6. Atvienojiet strāvas spraudni (A) no kontaktligzdas.
7. Pārsedziet uzlādes staciju (C), lai novērstu materiālu (lapu, papīra utt.) iekļūšanu tajā un saglabātu kontakta plāksnes.

## Atkārtota ekspluatācijas uzsākšana

Pirms robota atkārtotas ekspluatācijas uzsākšanas pēc ilgstošas dīkstāves, rīkojieties šādi.

1. Pievienojiet elektrības kontaktdakšu (A) elektrības kontaktligzdai.
2. Ieslēdziet galveno barošanas avotu.
3. Novietojiet iekārtu uzlādes stacijā.
4. Nospiediet pogu "ON/OFF" un nogaidiet dažas sekundes, līdz iekārta pilnībā ieslēdzas.
5. Akumulatora gaismas diode uz dažām sekundēm nepārtraukti deg oranžā krāsā, tiklīdz robots atpazīst uzlādes staciju.
6. Šajā brīdī robots ir gatavs lietošanai (sk. "Programmēšana").

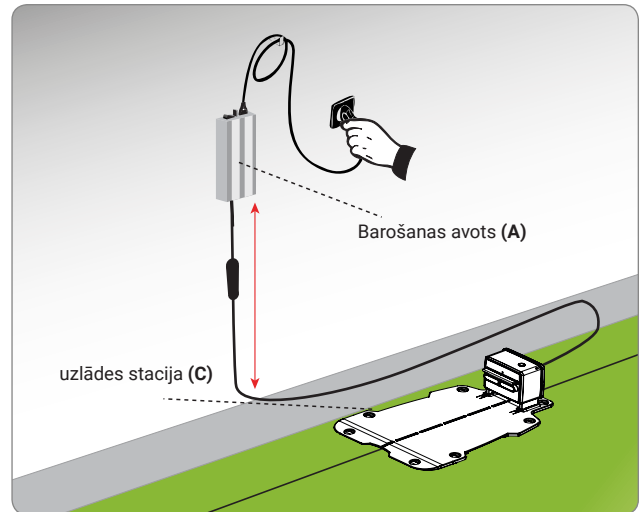

## AKUMULATORA UZLĀDE ILGSTOŠAI DĪKSTĀVEI



### Uzmanību - Bīstami

**Robotu ir aizliegts uzlādēt sprādzienbīstamā vai viegli uzliesmojošā vidē.**

1. Pieslēdziet lādēšanas pamatni pie strāvas un pārlicinieties, ka plāksnes ir tīras.
2. Novietojiet iekārtu uzlādes stacijā.
3. Nospiediet pogu "ON / OFF" un nogaidiet dažas sekundes, līdz iekārta pilnībā ieslēdzas.
4. Akumulatora gaismas diode uz dažām sekundēm nepārtraukti deg oranžā krāsā, tiklīdz robots atpazīst uzlādes staciju.
5. Pārbaudiet, vai gaismas diode "AUTO" ir izslēgta, un, ja nepieciešams, nospiediet pogu „AUTO”, lai izslēgtu diodi.
6. Kad uzlāde ir pabeigta (apmēram 6 stundas), nospiediet pogu "OFF" (C).
7. Uzglabājiet robotu sakārtotā un sausā vietā ar piemērotu istabas temperatūru 10 - 20°C tā, lai tam nevarētu piekļūt bērni, dzīvnieki, citi svešķermeņi utt.

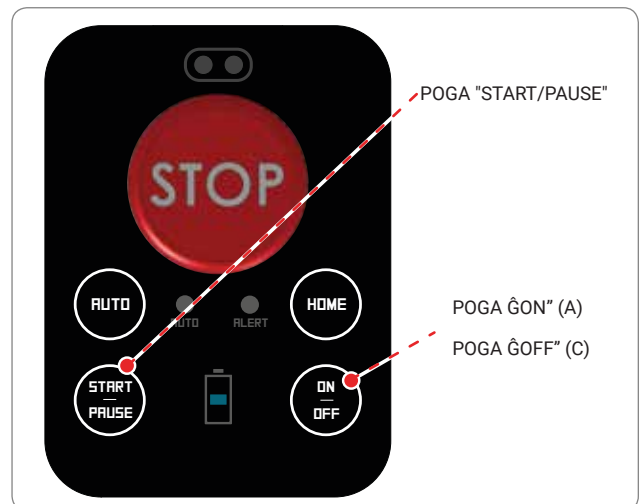

## IETEIKUMI LIETOŠANAI

Šīs ir dažas norādes, kas jāievēro, lietojot robotu:

- pat pēc pienācīgas dokumentēšanas pirmajā lietošanas reizē simulējiet dažus testa manevrus, lai iepazītu galvenās komandas un funkcijas;
- pārbaudiet, vai galveno detaļu stiprinājumu skrūves ir pietiekami pievilktas;
- bieži pļaujiet zālienu, lai novērstu pārmērīgu zāles augšanu;
- nelietojiet robotu, lai pļautu zāli, kas augstāka par 1 cm (0,40 ") virs pļaušanas asmens. Augstas zāles gadījumā paceliet pļaušanas asmeni un nākamajās dienās to pakāpeniski nolaidiet;
- ja zāliens ir aprīkots ar automātisku apūdeņošanas sistēmu, ieprogrammējiet robotu tā, lai vismaz stundu pirms apūdeņošanas tas atgrieztos uzlādes stacijā;
- pārbaudiet zemes slīpumu un pārliecinieties, ka tas nepārsniedz maksimāli pieļaujamās vērtības, lai robota lietošana neradītu apdraudējumu;
- iesakām robotu ieprogrammēt tā, lai tas nedarbotos vairāk nekā nepieciešams, novērtējot arī zāles atšķirīgo augšanu dažādos gadalaikos, lai nepakļautu to nevajadzīgam nodilumam un akumulatora darbības laika samazināšanai;
- robota darbības laikā pārliecinieties, ka darbības zonā nav cilvēku (it īpaši bērnu, vecāka gadagājuma cilvēku vai invalīdu) un mājdzīvnieku. Lai novērstu šādu risku, ieteicams iepļānot darbu ar robotu atbilstošā laikā.

Ražotājs negarantē pilnīgu zāles pļāvēja robota saderību ar citu veidu bezvadu sistēmām, piemēram, tālvadības pultīm, radioraidītājiem, dzirdes aparātiem, pazemes dzīvnieku žogiem vai tamlīdzīgām sistēmām.

## PARASTĀ APKOPE

### APKOPES IETEIKUMI



Svarīgi

**Veicot apkopi, izmantojiet ražotāja norādītos individuālos aizsardzības līdzekļus, it īpaši, strādājot ar asmeni. Pirms apkopes darbu veikšanas pārliecinieties, ka robots ir droši apturēts (sk. "Robota droša apstāšanās").**

### PLĀNOTĀS TEHNISKĀS APKOPES INTERVĀLU TABULA

Biežums	Detaļa	Iejaukšanās veids	Atsauce
Katru nedēļu	Asmens	Notīriet un pārbaudiet asmens efektivitāti. Ja asmens ir triecienu rezultātā saliekts vai ja tas ir ļoti nodilis, nomainiet to	Skatīt "Robota tīrīšana" Skatīt "Asmens nomaīņa"
	Akumulatora uzlādes pogas	Notīriet un noņemiet rūsas, ja tāda ir izveidojusies	Skatīt "Robota tīrīšana"
	Kontakta plāksnes	Notīriet un noņemiet rūsas, ja tāda ir izveidojusies	Skatīt "Robota tīrīšana"
	Lietus sensors	Notīriet un noņemiet rūsas, ja tāda ir izveidojusies	Skatīt "Robota tīrīšana"
Katru mēnesi	Robots	Veiciet tīrīšanu	Skatīt "Robota tīrīšana"
Reizi gadā vai pļaušanas sezonas beigās.	Robots	Veikt tehnisko apkopi pilnvarotā servisa centrā.	Skatīt "Ilgstāša dīkstāve un atkārtota ekspluatācijas uzsākšana"

LV

1. Apturiet iekārtu drošos apstākļos (sk. "Robota droša apstāšanās").



### Uzmanību - Brīdinājums

**Lietojiet aizsargcimdus, lai novērstu roku sagriešanas risku..**

2. Notīriet visas robota ārējās virsmas ar sūkli, kas ir samitrināts siltā ūdenī un neitrālās ziepēs un kārtīgi izgriezts, lai pirms lietošanas novadītu lieko ūdeni.



### Uzmanību - Brīdinājums

**Pārmērīga ūdens lietošana var izraisīt tā iesūkšanos iekārtā, sabojājot elektriskās detaļas.**

3. Nelietojiet šķīdinātājus vai benzīnu, lai nesabojātu krāsotās virsmas un plastmasas detaļas.
4. Nemazgājiet robota iekšējās detaļas un nelietojiet paaugstināta spiediena ūdens strūklu, lai nesabojātu elektriskās un elektroniskās detaļas.



### Uzmanību - Brīdinājums

**Lai nerastos neatgriezeniski bojājumi elektriskajām un elektroniskajām detaļām, neiegremdējiet robotu daļēji vai pilnībā ūdenī, jo tas nav ūdensnecaurlaidīgs.**

5. Pārbaudiet robota apakšējo daļu (pļaušanas asmens bloku, priekšējos un aizmugurējos riteņus), izmantojiet piemērotu suku, lai notīrītu aplikumu un/vai atliekas, kas varētu traucēt pareizai robota darbībai.
6. Noņemiet zāles un lapu pārpalikumus no robota roktura vietām
7. Notīriet akumulatora uzlādes pogas (A), kontakta plāksnes (B) un ar sausu drānu un, ja nepieciešams, ar smalki graudainu smilšpapīru noņemiet rūsas vai atliekas, kas rodas elektrisko kontaktu dēļ.
8. Notīriet lietus sensoru (C) un noslaukiet netīrumus un rūsas, ja tāda ir izveidojusies.
9. Notīriet uzlādes stacijas iekšpusi no uzkrātajiem atlikumiem.

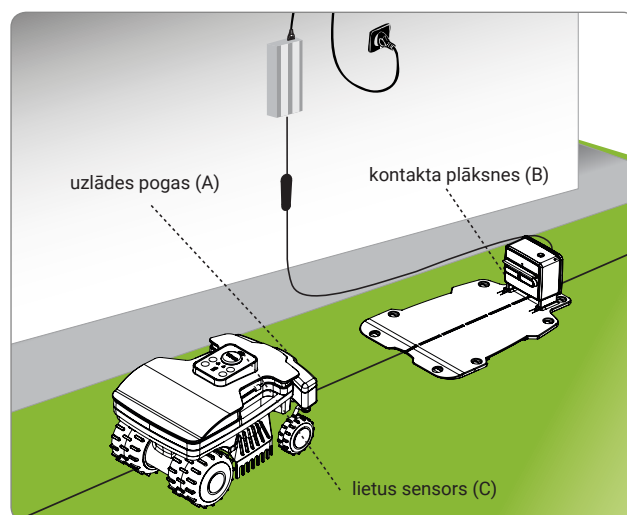

## TRAUCĒJUMMEKLĒŠANAS NORĀDĪJUMI

Turpmāk sniegtā informācija ir paredzēta, lai palīdzētu identificēt un izlabot visas anomālijas un darbības traucējumus, kas var rasties lietošanas laikā. Dažas kļūdas var novērst pats lietotājs; citas prasa zināmu tehnisko kompetenci vai īpašas prasmes, un tos drīkst veikt vienīgi kvalificēts personāls ar atzītu un iegūtu pieredzi konkrētajā darbības jomā.





Kad robots ir kļūdas stāvoklī ar degošu vai mirgojošu LED spuldzi ALERT, kas ir savienots ar lietotni viedtālrunī, kas ļauj sekot tās stāvoklim.



### Uzmanību - Brīdinājums

**Ja robots ir jāpārbauda, apstādiniet robotu drošos apstākļos (sk. "Robota droša apstāšanās"), lai izvairītos no neparedzētas asmens palaišanas riska.**

Starpgadījums	Cēloņi	Risinājumi
Anomālas vibrācijas Robots ir ļoti skaļš	Bojāts pļaušanas asmens	Nomainiet asmeni pret jaunu (sk. "Asmens nomaiņa").
	Pļaušanas asmens piepildīts ar atlikumiem (lentes, virves, plastmasas fragmenti utt.)	Apturiet iekārtu drošos apstākļos (sk. "Iekārtas droša apstāšanās"). Noņemiet asmeni <b>Uzmanību - Brīdinājums</b> <b>Lietojiet aizsargcimdus, lai novērstu roku sagriešanas risku</b>
	Robots sācis darboties neparedzētu šķēršļu (kritušu zaru, atstātu priekšmetu utt.) tuvumā	Apturiet iekārtu drošos apstākļos (sk. "Iekārtas droša apstāšanās"). Nonemiet šķēršļus un restartējiet robotu (sk. "Ekspluatācijas uzsākšana - Automātiskais režīms")
	Elektromotora bojājums	Nododiet dzinēju remontam vai nomaiņai tuvākajā pilnvarotajā servisa centrā
	Zāliens ir pārāk augsts	Palieliniet pļaušanas augstumu (skatīt "Pļaušanas augstuma iestatīšana").  Iepriekš papļaujiet zonu ar parastu zāles pļāvēju
Robots novietojas pareizi uzlādes stacijas iekšpusē	Nepareizs perimetra vada vai uzlādes stacijas barošanas kabeļa novietojums	Pārbaudiet uzlādes stacijas savienojumu (sk. "Uzlādes stacijas un barošanas avota uzstādīšana")
	Zeme nosēdusies uzlādes stacijas tuvumā	Novietojiet uzlādes staciju uz līdzenas un stabilas virsmas (sk. "Iekārta uzstādīšanas plānošana")
Robots ap puķu dobēm uzvedas neparasti	Nepareizi novietots perimetra vads	Pareizi novietojiet perimetra vadu (pretēji pulksteņrādītāja virzienam) (sk. "Perimetra vada uzstādīšana").
Robots darbojas nepareizos laikos	Pulkstenis ir iestatīts nepareizi	Iestatiet robota pulksteni (sk. "Programmēšana")
	Darba laiks iestatīts nepareizi	Iestatiet darba laiku (sk. "Programmēšana")

Stargadījums	Cēloņi	Risinājumi
Darba zona netiek pilnībā nopļauta	Nepietiekams darba laiks	Pagariniet darba laiku (sk. "Programmēšana")
	Pļaušanas asmens ir pilns ar aplikumu un/vai atliekām	Apturiet iekārtu drošos apstākļos (sk. "Iekārtas droša apstāšanās").  <b>Uzmanību - Brīdinājums</b> <b>Lietojiet aizsargcimdus, lai novērstu roku sagriešanas risku</b> Notīriet pļaušanas asmeni
	Pļaušanas asmens nodilis	Nomainiet asmeni pret oriģinālu rezerves daļu (sk. "Asmens nomaiņa")
	Darba zonas laukums ir pārāk liels attiecībā pret robota faktisko veikspēju	Pielāgojiet darba zonu (sk. "Tehniskie dati")
	Akumulatora dzīves cikls ir izsmelts	Nomainiet baterijas ar oriģinālām rezerves daļām (sk. "Bateriju nomaiņa")
	Akumulators nav pilnībā uzlādēts	Notīriet un noņemiet rūsas no akumulatora kontaktpunktiem (sk. "Robota tīrīšana")
Sekundārā zona nav pilnībā nopļauta	Kļūdainais programmējums	Pareizi ieprogramējiet sekundāro zonu (sk. "Programmēšana")
 Lēni mirgo oranžā krāsā	Datums un laiks nav iestatīts.	Izveidojiet savienojumu ar viedtālruna lietotni, lai aktualizētu datumu un laiku.
	Bojāts pļaušanas asmens	Nomainiet asmeni pret jaunu (sk. "Asmens nomaiņa").
	Pļaušanas asmens ir pilns ar atliekām (lentēm, auklām, polimēru fragmentiem utt.)	Apturiet iekārtu drošos apstākļos (sk. "Iekārtas droša apstāšanās").  <b>Uzmanību - Brīdinājums</b> <b>Lietojiet aizsargcimdus, lai novērstu roku sagriešanas risku</b> Noņemiet asmeni.
	Zāliens ir pārāk augsts	Palieliniet pļaušanas augstumu (skatīt "Pļaušanas augstuma iestatīšana").
	Iekārta ir pacelta virs zemes	Pārbaudiet, vai robots nav bloķēts vai nosprostots ar kādu priekšmetu. Iztīriet un izņemiet zāles atliekas zem korpusa, kas varētu nosprostot sensorus.
 Ātri mirgo oranžā krāsā	Pēc izslēgšanas pogas nospiešanas LED spuldze mirgo ātri	Izveidojiet savienojumu ar viedtālruna lietotni, lai ievadītu robota PIN kodu.
	Perimetra vads nav pareizi pievienots (kabeļa pārrāvums, elektriskā savienojuma trūkums utt.)	Pārbaudiet barošanas avota darbību, pareizu strāvas padeves pieslēgumu un uzlādes stacijas savienojumu (sk. "Uzlādes stacijas un barošanas bloka uzstādīšana").
	Iekārta atrodas ārpus perimetra uz nogāzes	Iezīmējiet zonu, kur ir pārāk slīpa nogāze (sk. "Iekārtas uzstādīšanas plānošana").
	Iekārta atrodas ārpus perimetra	Pārbaudiet, vai vads ir pareizi uzstādīts (pārmērīgs dziļums, tuvums metāla priekšmetiem, attālums starp vadu, kas norobežo divus elementus, kas ir mazāki par 70 cm, utt.) (Sk. "Iekārtas uzstādīšanas plānošana").
	Iekārta atrodas puķu dobju iekšpusē	Pareizi novietojiet perimetra vadu (pretēji pulksteņrādītāja virzienam) (skat. "Perimetra vada uzstādīšana").

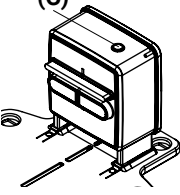

Starpgadījums		Cēloņi	Risinājumi
<p><b>ALERT</b></p>  <p>Oranža gaisma deg nepārtraukti</p>		Nelabojama kļūda	Izslēdziet un ieslēdziet iekārtu. Ja problēma saglabājas, sazinieties ar tuvāko pilnvaroto servisa centru.
<p>(C)</p> 	LED spuldze (C) nedeg	Nav barošanas sprieguma	Pārbaudiet, vai savienojums ar strāvas padeves kontaktligzdu ir pareizs
		Drošinātājs pārdedzis	Nomainiet drošinātāju tuvākajā pilnvarotajā servisa centrā
	Raidītāja LED spuldze (C) ir ieslēgta	Perimetra vads ir pārtrūcis	Apturiet iekārtu drošos apstākļos (sk. "Iekārtas droša apstāšanās"). Atvienojiet strāvas padevi no barošanas avota. Pievienojiet perimetra vadu

## DETAĻU NOMAĪŅA

### IETEIKUMI DETALU NOMAĪŅAI



#### Svarīgi

Veiciet nomaīņas un remonta darbības saskaņā ar ražotāja sniegtajām norādēm vai, ja šīs darbības nav norādītas rokasgrāmatā, sazinieties ar servisa centru.

### BATERIJU NOMAĪŅA



#### Svarīgi

Nomainiet baterijas pilnvarotā servisa centrā.

### ASMENS NOMAĪŅA

1. Apturiet iekārtu drošos apstākļos (sk. "Robota droša apstāšanās").



#### Svarīgi

Lietojiet aizsargcimdus, lai novērstu roku sagriešanas risku.

Nomainībai izmantojiet tikai oriģinālo asmeni, kas ir piemērots iekārtai.

**MODELIS:** B025DE0, B025EL0 | B029DE0, B029EL0

**Pļaušanas asmens kods:** 075Z07800A | 075Z56500A

- Apgāziet robotu un novietojiet to tā, lai nesabojātu pārsegu.
- Atskrūvējiet skrūves (B), lai noņemtu asmeni (A).
- Ievietojiet jaunu asmeni un pievelciet skrūves.
- Apgāziet robotu atpakaļ darba stāvoklī.

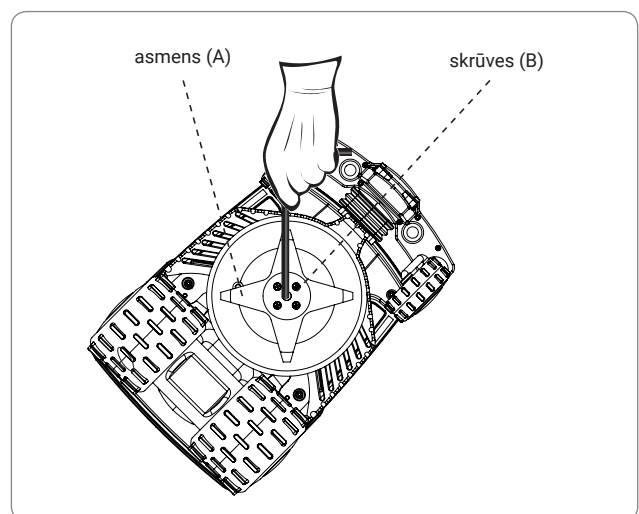

## ROBOTA IZSLĒGŠANA

- Pēc derīguma termiņa beigām šis produkts tiek klasificēts kā EEIA (elektrisko un elektronisko iekārtu atkritumi), un tāpēc to ir aizliegts izmest gan parastajos sadzīves atkritumos, gan jauktos (nešķīrotos) sadzīves atkritumos, gan atdalītos (šķīrotos) sadzīves atkritumos.
- Izbeidzot ekspluatāciju, lietotājam ir jāpārlicinās, ka produkts tiek nogādāts atkritumos atbilstoši vietējām normatīvo aktu prasībām; jo īpaši viņam obligāti jāatdala elektriskās un elektroniskās sastāvdaļas un šķīrotā veidā jānogādā atbilstošajos savākšanas centros, kas ir pilnvaroti savākt EEIA, vai arī jānodod vesels produkts pārdevējam, pērkot tā vietā jaunu. Par EEIA apsaimniekošanu, pārkāpjot normatīvo aktu prasības, ir paredzēta atbildība saskaņā ar vietējiem normatīvajiem aktiem, kas ir spēkā tajā teritorijā, kurā atklāts pārkāpums.
- Bīstamu vielu klātbūtne elektriskās un elektroniskās iekārtās var potenciāli kaitēt videi un cilvēku veselībai, tāpēc lietotājam ir būtiska loma, veicinot EEIA otrreizēju pārstrādi un jebkura cita veida reģenerāciju.
- Visas sastāvdaļas, kas ir jāatdala un jānogādā atkritumos, ir marķētas ar īpašu zīmi.



### Uzmanību - Bīstami

**EEIA - elektrisko un elektronisko iekārtu atkritumi (EEIA) var saturēt bīstamas vielas ar potenciāli kaitīgu ietekmi uz vidi un cilvēku veselību. EEIA ir obligāti jānogādā atkritumos pareizi un tikai tam paredzētos savākšanas centros.**

- Iepakojums - izstrādājuma iesaiņojums ir izgatavots no pārstrādājamiem materiāliem, un tas ir jānogādā atbilstošos savākšanas konteineros vai pilnvarotos savākšanas centros.
- Baterijas - vecās vai nolietotās baterijas satur videi un cilvēku veselībai kaitīgas vielas, tāpēc tos nedrīkst apsaimniekot kā parastos sadzīves atkritumus. Lietotājam ir pienākums ilgtspējīgi atbrīvoties no baterijām paredzētajos savākšanas konteineros vai īpašos pilnvarotos savākšanas centros..

**ZUCCHETTI Centro Sistemi S.p.A. Via Lungarno 305/A Terranuova B.ni (AR) ITALY**

Uzņemoties atbildību, deklarē, ka produkts:

ar akumulatoru darbināms automātiskais robots zāles plāvējs, modeļi B025DE0, B025EL0, B029DE0, B029EL0 atbilst būtiskajām drošības, veselības un vides aizsardzības prasībām, ko paredz šādas ES direktīvas:

**Mašīnu direktīva 2006/42/EK, Elektromagnētiskās savietojamības direktīva 2014/30/ES, Radioiekārtu direktīva (RED) 2014/53/ES, RoHS direktīva 2011/65/ES, EEIA direktīva 2012/19/ES, Vides trokšņu emisijas direktīva 2005/88/EK;**

un atbilst šādiem saskaņotajiem standartiem:

EN 50636-2-107:2015 + A1:2018 e EN 60335-1:2012 + AC:2014 + A11:2014 + A13:2017 (**drošība**);

EN 62233:2008 (**elektromagnētiskie lauki**);

EN 55014-1:2017 (**emisija**);

EN 61000-3-2:2014 e EN 61000-3-3:2013 (**emisija**);

EN 55014-2:2015 (**imunitāte**);

EN 50419:2006 (**EEIA - iekārtu marķējums**)

ETSI EN 301 489-1 V2.1.1 (**elektromagnētiskā savietojamība**)

ETSI EN 301 489-17 V3.1.1 (**elektromagnētiskā savietojamība**)

ETSI EN 300 328 V2.1.1 (**radiofrekvenču spektra efektivitāte**)

ETSI EN 303 447 V1.1.1 (**radiofrekvenču spektra efektivitāte**)

Modeļi ir aprīkoti ar "pieslēguma moduli" (GPS, GPRS):

ETSI EN 301 511 V12.5.1 (**radiofrekvenču spektra efektivitāte**)

papildus deklarē, ka saskaņā ar Direktīvu 2005/88/EK parauga skaņas jaudas līmenis (LWA) ir  $61 \text{ dB} \pm 2,0 \text{ dB}$  (svērts līknē A un attiecināts uz  $1 \text{ pW}$ ), ka garantētais skaņas jaudas līmenis (LWA) ir mazāks par  $63 \text{ dB}$  (svērts līknē A un attiecināts uz  $1 \text{ pW}$ ) un ka tehniskos dokumentus saskaņā ar Direktīvām 2005/88/EK un 2006/42/EK izstrādāja Zucchetti Centro Sistemi S.p.A. Via Lungarno 305/A Terranuova B.ni (AR), Itālija.

Terranuova B.ni 12/07/2021

Bernini Fabrizio

(izpilddirektors)



## GARANTIJAS NOTEIKUMI

Zucchetti Centro Sistemi S.p.A (ZCS) garantē saviem klientiem visu Eiropas Savienības Direktīvā 1999/44/EK paredzēto tiesību ievērošanu. Garantija īpaši nosedz iespējamus materiālu vai izstrādājumu defektus 2 (divu) gadu laikā no sākotnējā iegādes datuma.

ZCS negarantē produkta darbību bez pārtraukumiem vai kļūdām, kā arī neuzņemas atbildību par zaudējumiem, kas radušies instrukcijas kļūdainas izpildes rezultātā. Vienlaikus šī garantija neattiecas uz: estētiskiem bojājumiem, piemēram, skrāpējumiem, griezumiem un iespaidumiem; nomaināmajām detaļām, tādām kā baterijas, ja vien to ražošanas defekts nav radījis kaitējumu ražojumam; bojājumiem, ko izraisījusi produkta lietošana ar piederumiem, ko nav ražojis vai pārdevis ZCS; zaudējumiem, kas radušies no nelaimes gadījumiem, bojāšanas, neatbilstošas lietošanas, plūdiem, ugunsgrēka vai citām dabas katastrofām vai ārējiem cēloņiem; bojājumiem produktam, kas ir pārveidots vai izmainīts bez ZCS rakstiskas atļaujas.

ZCS patur izņēmuma tiesības labot vai aizvietot (ar jaunu aizstājējproduktu vai produktu ar jaunām īpašībām) produktu vai tā sastāvdaļas, vai arī pēc saviem ieskatiem piedāvāt pilnīgu iegādātā produkta cenas kompensāciju.

Ja tiek piešķirta kompensācija, produkts, par kuru tika saņemta kompensācija, ir jāatdod ZCS un tas kļūst par ZCS īpašumu.

Garantijas laikā ZCS pēc saviem ieskatiem labo vai nomaina bojātās detaļas normālas lietošanas apstākļos. Remonts vai nomaiņa var ietvert tādu komponentu un/vai vienību izmantošanu, kas nesen tika pārskatīti, pēc ZCS izvēles. ZCS patur arī tiesības izmantot rezerves vienības, detaļas vai sastāvdaļas ar līdzīgu vērtību un dizainu. Klientam nav jāmaksā par remontdarbiem vai detaļu nomaiņu, taču viņam ir jāsedz nogādāšanas izmaksas. Ja produkts vai detaļa tiek nomainīti, jebkurš aizvietojošs elements kļūst par lietotāja īpašumu, un nomainītais objekts pieder ZCS.

Šī garantija neietekmē pircēja tiesības, kas noteiktas spēkā esošajās nacionālajās tiesību normās, izņemot maksājumus, ko tās paredz pircējam ar mērķi sniegt šo minēto garantiju.

Ierobežotā garantija iegādes valstī tiek uzskatīta par īstenotu mazumtirdzniecības vietā, kur robots tika iegādāts, vai tuvākajā servisa centrā. Bojāts robots personīgi jānodod tālāk jūsu izplatītājam vai tuvākajā servisa centrā. Piegādājot ar kurjeru, par ko maksā pircējs, robots jāiesaiņo tā oriģinālajā iepakojumā un tam jāpievieno rēķina vai pirkuma čeka kopija, ieskaitot pirkuma datumu, sērijas numuru un problēmas aprakstu.

### NOSACĪJUMI UN IEROBEŽOJUMI

- Lai iegūtu informāciju par šīs garantijas piemērošanu un citiem jautājumiem, sazinieties ar savu mazumtirdzniecības vietu.
- Šī garantija ir derīga tikai tad, ja:
  - produkts ar trūkumiem ir uzrādīts kopā ar salasāmu oriģinālo rēķinu vai pirkuma kvīti, kurā norādīts pirkuma datums un mazumtirgotāja nosaukums.
- Šī garantija zaudē spēku, ja:
  - produktu lieto neatbilstoši lietošanas un apkopes norādījumiem;
  - uzstādīšana vai izmantošana neatbilst lietošanas norādījumiem;
  - sērijas numurs ir nodzēsts vai kļuvis nesalasāms;
  - ir izmantota jebkura neatļauta perifēriskā ierīce vai produkts ir ticis pārveidots;
  - izmantotas detaļas vai piederumi, kas nav oriģināli;
  - detaļa vai piederums ir mainīti;
  - tehniskās apkopes darbības ir veicis pats klients vai tam nepilnvarotas trešās personas;
  - robotā, barošanas avotā, lādētājā vai piederumos ir bojājumi, kas radušies atmosfēras faktoru, piemēram, zibens, lavīnu, zemes nogrūvumu, strāvas pārsprieguma, elektrošoku, vētru, plūdu, dabas katastrofu utt. ietekmes rezultātā.
- Garantijas izslēgšana un ierobežojumi:
  - garantija neattiecas uz nodilušām detaļām piemēram, sukām, pļaušanas asmeni, perimetra vadiem, naglām, slīdēm, riteņiem, kabeliem un savienojumu vadiem;
  - ārējās detaļas un plastmasas balsti, kam nav ražošanas defektu. Dabisko vai ķīmisko vielu izraisīts plastmasas daļu krāsas zudums.
  - akumulatoram ir ierobežota garantija tikai ražošanas defekta gadījumā pirmajos 24 lietošanas mēnešos;
  - dzinējiem ir 2 gadu garantija ar ierobežojumu līdz 3000 ekspluatācijas stundām.

### KĀ PIEPRASĪT GARANTIJAS SERVISU

Lai pieprasītu garantijas servisu un konkrētus norādījumus par to, kur un kā atgriezt ZCS produktu servisam, sazinieties ar mazumtirdzniecības vietu, kur robots tika iegādāts, vai tuvākajā servisa centrā. Lai izmantotu garantijas tiesības, ir nepieciešams, lai pircēja rīcībā būtu produkta rēķina kopija vai pirkuma kvīts no sākotnējā mazumtirgotāja. Garantija attiecas tikai uz valsti, kurā ZCS vai tās pilnvaroti izplatītāji ir sākotnēji pārdevuši produktu.

### PAPILDU DEFINĪCIJAS

#### Palīdzība uz vietas

- klientam nav tiesību uz palīdzību uz vietas produktam, arī garantijas termiņa laikā.
- Ja ir nepieciešama iejaukšanās uz vietas, papildus servisa centra stundas likmei tiek iekasēta izsaukuma maksa.

#### Ieteikumi

- Saglabājiet oriģinālo iepakojumu.
- Saglabājiet rēķinu vai pirkuma kvīti (bez tiem garantija zaudē spēku).

#### Uzmanību

- Klientam ir pienākums uzmanīgi izlasīt rokasgrāmatu un stingri ievērot tajā izklāstītos norādījumus..