

INHOUDSOPGAVE

Algemene informatie	2
Doel van de handleiding.....	2
Identificatie fabrikant en toestel.....	3
Informatie in verband met de veiligheid	3
Veiligheidsnormen.....	3
Veiligheidssignalen.....	5
Technische informatie	6
Technische gegevens.....	6
Algemene beschrijving toestel.....	7
Hoofdorganen.....	8
Installatie	9
Verpakking en uitpakken.....	9
Planning en installatie van de installatie.....	9
Vorbereiding en afgrenzing werkzones.....	10
Hellingen.....	13
Steile hellingen.....	13
Mogelijke elementen binnen het werkgebied en relatieve veiligheidsafstanden.....	14
Afstellingen	15
Aanbevelingen voor de afstellingen.....	15
Afstelling maaihoogte.....	15
Gebruik en werking zonder de kit met automatisch laadstation	16
Verplichtingen voor het gebruik.....	16
Beschrijving van het bedieningspaneel en overzicht van de menu's.....	16
Betekenis combinaties led.....	17
Indienststelling.....	17
Inbedrijfstelling via app.....	18
Inbedrijfstelling met geprogrammeerde/uitgestelde start.....	18
Veilig stoppen van de robot.....	19
Stillegging van de robot.....	19
Planning en installatie van de kit met automatisch laadstation.....	20
Installatie geleidingsdraad.....	26
Batterijen opladen bij het eerste gebruik.....	27
Gebruik en werking	28
Verplichtingen voor het gebruik.....	28
Beschrijving van het bedieningspaneel en overzicht van de menu's.....	28
De kit met automatisch laadstation in bedrijf stellen.....	29
Gebruik van de robot in gesloten gebieden, zonder laadstation.....	30
Toegang tot het menu via de app.....	30
Instellingen van het gebruikersmenu via de mobiele app.....	30
Menu-instelling - programmeermodus.....	31
De "connectmodule" configureren.....	33
Langdurige stilstand en weer-in-bedrijfstelling.....	34
Batterijen opladen voor lange stilstand.....	35
Suggesties voor het gebruik.....	36
Gewoon onderhoud	36
Aanbevelingen voor het onderhoud.....	36
Tabel intervallen voor geprogrammeerd onderhoud.....	36
Reiniging robot.....	37
Defecten opsporen.....	38
Defecten, oorzaken en oplossingen	38
Vervanging onderdelen	40
Suggestie voor de vervanging van onderdelen.....	40
Vervanging batterijen.....	40
Vervanging mes.....	40
De robot afdanken.....	41
Informatie over de productconformiteit	42
Product compliance information	42
Garantienormen	43
Voorwaarden en beperkingen.....	43
Verzoek om assistentie in garantie.....	43
Verdere definities.....	43

De reproductie, geheel of gedeeltelijk, van dit document is verboden zonder schriftelijke toestemming van de constructeur. De constructeur zet zich in voor een constante verbetering van het product en behoudt zich het recht voor om dit document zonder waarschuwing te wijzigen, mits dit geen risico's voor de veiligheid inhoudt.
© 2008 - Auteur van de teksten, de tekeningen en de lay-out: Tipolito La Zecca. De teksten mogen volledig of gedeeltelijk gereproduceerd worden mits de auteur wordt aangeduid

DOEL VAN DE HANDLEIDING

- Deze handleiding, die een integrerend deel is, van het toestel werd door de Fabrikant opgesteld om de nodige informatie te verschaffen aan de personen die toestemming hebben om met dit product te werken in de loop van zijn voorziene levensduur.
- Naast de toepassing van een goede gebruikstechniek, moeten de bestemmingen deze informatie aandachtig lezen en strikt toepassen.
- Deze informatie is origineel geleverd door de fabrikant.
- Het lezen van deze informatie staat toe risico's voor de gezondheid en de veiligheid van personen en economische schade te voorkomen.
- Bewaar deze handleiding gedurende de hele levensduur van het toestel op een bekende en gemakkelijk toegankelijke plaats, om hem steeds ter beschikking te hebben wanneer raadpleging nodig is.
- Sommige informatie en afbeeldingen die in deze handleiding zijn aangegeven kunnen mogelijk niet perfect overeenstemmen met het product dat u bezit, maar dit compromitteert de functie er niet van.
- De Fabrikant behoudt zich het recht voor wijzigingen aan te brengen zonder voorafgaande verwittiging.
- Om de aandacht te trekken op enkele delen van de tekst die bijzonder belangrijk zijn, of om belangrijke wijzigingen aan te geven, heeft men enkele symbolen gebruikt, waarvan de betekenis hierna beschreven wordt.



Gevaar – Let op

Dit symbool wijst op ernstig gevaar dat, indien het verwaarloosd wordt, tot een ernstig risico kan leiden voor de gezondheid en de veiligheid van de personen.



Waarschuwing - Verwittiging

Dit symbool wijst erop dat men een geschikt gedrag moet aanhouden om de gezondheid en de veiligheid van de personen niet in gevaar te brengen en geen economische schade te veroorzaken.







Belangrijk

Dit symbool wijst op bijzonder belangrijke technische informatie die niet verwaarloosd mag worden.

- Gebruik alleen originele onderdelen; het ontwerp van de robot mag niet veranderd worden, en de geïnstalleerde veiligheidsvoorzieningen mogen niet geforceerd, omzeild, geëlimineerd of verwijderd worden. De fabrikant wijst elke aansprakelijkheid af als niet-originele onderdelen worden gebruikt. Het niet nakomen van deze verplichting kan ernstige risico's veroorzaken voor de veiligheid en de gezondheid van de personen.
- Controleer of geen speelgoed, gereedschappen, takken, kleding of andere voorwerpen op het grasveld liggen die de messen kunnen beschadigen. Eventuele voorwerpen op het gras kunnen de robot beschadigen of blokkeren.
- Ga niet op de robot zitten. Til de robot nooit op om hem te transporteren of het mes te inspecteren wanneer het toestel in werking is. Houd de handen en de voeten uit de buurt van het toestel wanneer het in werking is.
- Gebruik de robot niet wanneer het irrigatiesysteem in werking is. In dit geval moet de programmering zodanig uitgevoerd worden dat de robot en het irrigatiesysteem niet gelijktijdig werken. Was de robot niet met hogedruk waterstralen, en dompel hem niet geheel of gedeeltelijk onder in water, omdat hij niet waterdicht is.
- Schakel de stroomtoevoer uit en activeer de beveiliging voordat eender welke afstelling of onderhoudshandeling wordt uitgevoerd die kan worden uitgevoerd door de gebruiker. Gebruik de persoonlijke beschermingsmiddelen die worden voorzien door de fabrikant, en draag beschermende handschoenen wanneer het mes wordt gehanteerd.
- De reiniging en de onderhoudshandelingen die mogen uitgevoerd worden door de gebruiker mogen niet worden uitgevoerd door kinderen zonder toezicht.
- Gebruik de robot niet wanneer het mes is beschadigd. Het mes moet worden vervangen.
- Gebruik de robot niet wanneer externe delen zijn beschadigd. In geval van mechanische schade moeten de relatieve onderdelen vervangen worden.
- Gebruik de robot niet wanneer de stroomkabel van de transformator is beschadigd. Een beschadigde stroomkabel kan leiden tot contact met onder spanning staande delen. De kabel moet worden vervangen door de fabrikant of zijn assistentiedienst of een gelijkwaardig gekwalificeerde persoon, om eender welk risico te vermijden.
- Als de stroomkabel wordt beschadigd gedurende het gebruik, moet op de toets "STOP" gedrukt worden om de robot te stoppen en moet de stekker uit het stopcontact gehaald worden.
- Controleer visueel, aan regelmatige intervallen, dat het mes, de montageschroeven en het snijmechanisme niet versleten of beschadigd zijn. Zorg er voor dat alle moeren, bouten en schroeven zijn vastgedraaid zodat de goede werkcondities van de robot worden gegarandeerd.
- In geval van abnormale trillingen van de robot gedurende het gebruik, moet op de toets "STOP" gedrukt worden om de robot te stoppen en moet de stekker uit het stopcontact gehaald worden.
- Het is absoluut verboden om de robot te gebruiken en op te laden in explosieve en ontvlambare omgevingen.
- Gebruik alleen de batterijlader en het stroomvoorzieningstoestel die worden geleverd door de leverancier. Oneigenlijk gebruik kan leiden tot elektrische schokken, oververhitting of lekken van corrosieve batterijvloeistof. In geval van vloeistoflekken moet de batterij worden gereinigd met water/neutralisator; raadpleeg een arts in geval van contact met de ogen.

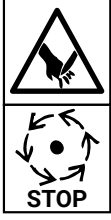
VEILIGHEIDSSIGNALLEN

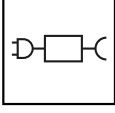
	<p>Lees aandachtig de gebruiksaanwijzingen en zorg ervoor dat U de betekenis ervan begrepen hebt alvorens de machine te gebruiken.</p>		<p>Houd een geschikte veiligheidsafstand van de machine tijdens de werking.</p> <p>Tijdens de werking van de robot dient men zich ervan te verzekeren dat er in de werkzone geen personen (in het bijzonder kinderen, ouderen of mindervalieden) of huisdieren aanwezig zijn. Houd de kinderen, de huisdieren en de andere personen op veiligheidsafstand wanneer de machine in bedrijf is. Om dit risico te voorkomen, raadt men aan de werking van de robot in geschikte tijdsperiodes te programmeren.</p>
	<p>Raak het mes niet aan, steek geen handen en voeten onder het toestel wanneer dit in werking is. Wacht tot het mes en de draaiende delen volledig stilstaan alvorens ze te benaderen.</p>		<p>Let op! Reinig of was de machine niet met waterstralen.</p> <p>Tijdens de werking van de robot dient men zich ervan te verzekeren dat er in de werkzone geen personen (in het bijzonder kinderen, ouderen of mindervalieden) of huisdieren aanwezig zijn. Houd de kinderen, de huisdieren en de andere personen op veiligheidsafstand wanneer de machine in bedrijf is. Om dit risico te voorkomen, raadt men aan de werking van de robot in geschikte tijdsperiodes te programmeren.</p>
	<p>Klim niet op de machine.</p>		<p>Schakel de veiligheidsinrichting aan alvorens aan de machine te werken of ze op te tillen.</p> <p>Gebruik de robot enkel met de stroomvoorzieningstoestellen die zijn aangeduid in de "Technische Gegevens" in het hoofdstuk "Technische Informatie"</p>

TECHNISCHE GEGEVENS

Beschrijving	Model			
	B015DEZ		B020DEZ	
KIT AUTOMATISCH LAADSTATION		Optional	Ja	Ja
Maximale aanbevolen oppervlakte die gemaaid kan worden				
Werkcapaciteit (-20%(*))	m ² (sq ')	400 (4300')	800 (8611')	1000 (10763')
Kenmerken				
Afmetingen (B x H x D)	mm	453x296x220		
Gewicht robot incl. Accu	kg	7,5		
Maaihoogte (Min-Max)	mm (")	25-70 (0,98-2,75")		
Doorsnede mes	mm (")	180 (7,08 ")		
Snelheid snijmes	RPM	4200		
Bewegingssnelheid	Meter / Minuut	28 (91,8 ')		
Maximum overschrijdbare en aanbevolen helling (*)	%	45% toegestaan, in functie van de condities van het gazon en de geïnstalleerde accessoires. Maximum 35% bestuurd en aanbevolen. In geval van regelmatig grasvelden. 20% nabij de externe boord of de draad.		
Omgevingstemperatuur werking	Max °C	ROBOT: -10°(14 F.) (Min) +50° (122 F.) (Max) BATTERIJLADER: -10°(14 F.) (Min) +40° (104 F.) (Max)	LAADSTATION: -10°(14 F.) (Min) +45° (113 F.) (Max)	ROBOT: -10°(14 F.) (Min) +50° (122 F.) (Max) BATTERIJLADER: -10°(14 F.) (Min) +40° (104 F.) (Max) LAADSTATION: -10°(14 F.) (Min) +45°(113 F.) (Max)
Gemeten niveau akoestisch vermogen	dB(A)	59		
Beschermingsgraad tegen water	IP	ROBOT: IPx5 BATTERIJLADER: IPx4	LAADSTATION: IPx4	ROBOT: IPx5 BATTERIJLADER: IPx4 LAADSTATION: IPx4
Elektrische kenmerken				
Toevoereenheid (voor lithiumbatterij)		SOY-2940230 Ingang: 100-240 V~; 1.8A; 50/60Hz; Klasse 1 Uitgang: 29.4V ; ===; 2.3A - Alternatieve code - Mean Well OWA-60E-30ZCT Ingang: 100-240 V~; 1.2A; 50/60 Hz; Klasse 2 Uitgang: 29.4V === ; 2.0A		
Type accu's en laadeenheden				
Herlaadbatterij Lithium-Ione (nominale spanning)		25.9V - 5.0 Ah		
Gemiddelde laadduur	hh:mm	2:30	2:00	2:00
Gemiddelde bedrijfsduur na een volledige oplaadcyclus (*)	hh:mm	03:00	04:00	04:00

(*) Op basis van de condities van het gras, het type van grasveld en de aard van het te maaien gebied.

Frequenties				
Zender voor geleider robot		Werkfrequentieband (Hz) 500 - 60000 Maximum vermogen met radiofrequentie (dBm) < 10		
Bluetooth		Werkfrequentieband (MHz) 2402 - 2480 Maximum vermogen met radiofrequentie (dBm) < 14		
GSM		Werkfrequentieband (MHz) 850/900/1800/1900 Maximum vermogen met radiofrequentie (dBm) < 33		
Uitrustingen / accessoires / functies				
Beheerde zones inclusief de hoofdzone		1	4	4
Regensensor		standaard voorzien		
Eco-mode - Autoprogrammering (gepatenteerd)		standaard voorzien		
Module Connect (GPS, GPRS)		NO		Optional
Methode voor terugkeer naar het herlaadstation		-	"V-Meter" - "Volg de kabel"	"V-Meter" - "Volg de kabel"
Maximale lengte draad (indicatief, berekend op de basis van een regelmatige perimeter)	m (')	-	600 (1968')	600 (1968')

(*) Op basis van de condities van het gras, het type van grasveld en de aard van het te maaien gebied.

ALGEMENE BESCHRIJVING TOESTEL

Het toestel is een robot ontworpen en gebouwd om automatisch het gras van tuinen en gazons van woningen op eender welk uur van de dag en van de nacht te maaien. Het is klein, compact, stil en gemakkelijk vervoerbaar.

Tijdens de werking maait de robot het gebied dat door bestrating en/of barrières (hekken, muren, enz.) wordt begrensd.

Wanneer de robot merkt dat er geen gras is of wanneer hij een obstakel tegenkomt, verandert hij willekeurig van baan en begint hij opnieuw in de nieuwe richting.

Op basis van het random werkprincipe, maait de robot het aangegeven grasveld automatisch en volledig (zie afbeelding).

De robot kan de aanwezigheid van hoger en/of dichter gras herkennen in een zone van de tuin en, indien nodig, automatisch de spiraalbeweging aanschakelen voor een perfecte afwerking van het maaien.

De oppervlakte van het gazon die de robot kan maaien, is afhankelijk van een reeks factoren:

- model van de robot en geïnstalleerde batterijen;
- kenmerken van de zone (onregelmatige perimeters, niet gelijkvormige oppervlakte, indeling van de zone, enz.);
- kenmerken van het gazon (type en hoogte van het gras, vochtigheid, enz.);
- condities van het mes (goed geslepen, zonder resten en inkrustaties, enz.).

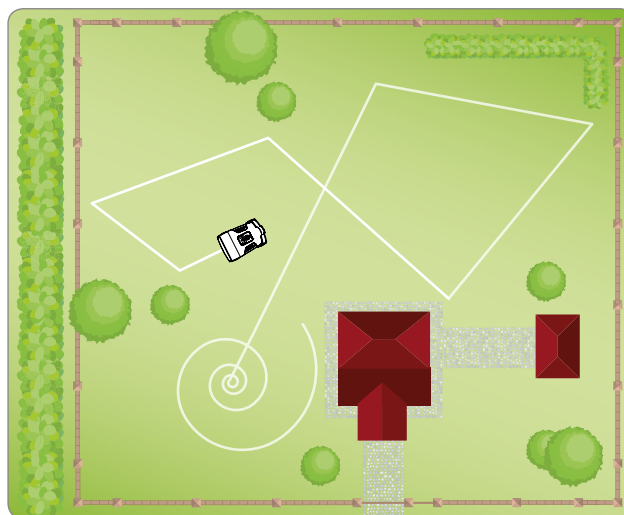

HOOFDORGANEN

MODEL		B015DEZ	B020DEZ
Versie		A	A
①	Robot	✓	✓
②	Toetsenbord	✓	✓
③	Regensensor	✓	✓
④	Accu	✓	✓
⑤	Steel	✓	✓
⑥	Snijmes	✓	✓
⑦	Toevoereenheid	✓	✓
⑧	Handleiding	✓	✓
⑨	Sleutel om de maaahoogte af te stellen	✓	✓
	KIT ⑩ ⑪ ⑫ ⑬ ⑭	Optional	✓



Belangrijk

Bij sommige commerciële configuraties kan de kit met automatisch laadstation afzonderlijk worden verkocht.

KIT STAZIONE DI RICARICA AUTOMATICA		
⑩	Streng	50m
⑪	Spijkers	40
⑫	Laadstation	✓
⑬	Zender	✓
⑭	Verbindingsstuk voor de draad	Optional

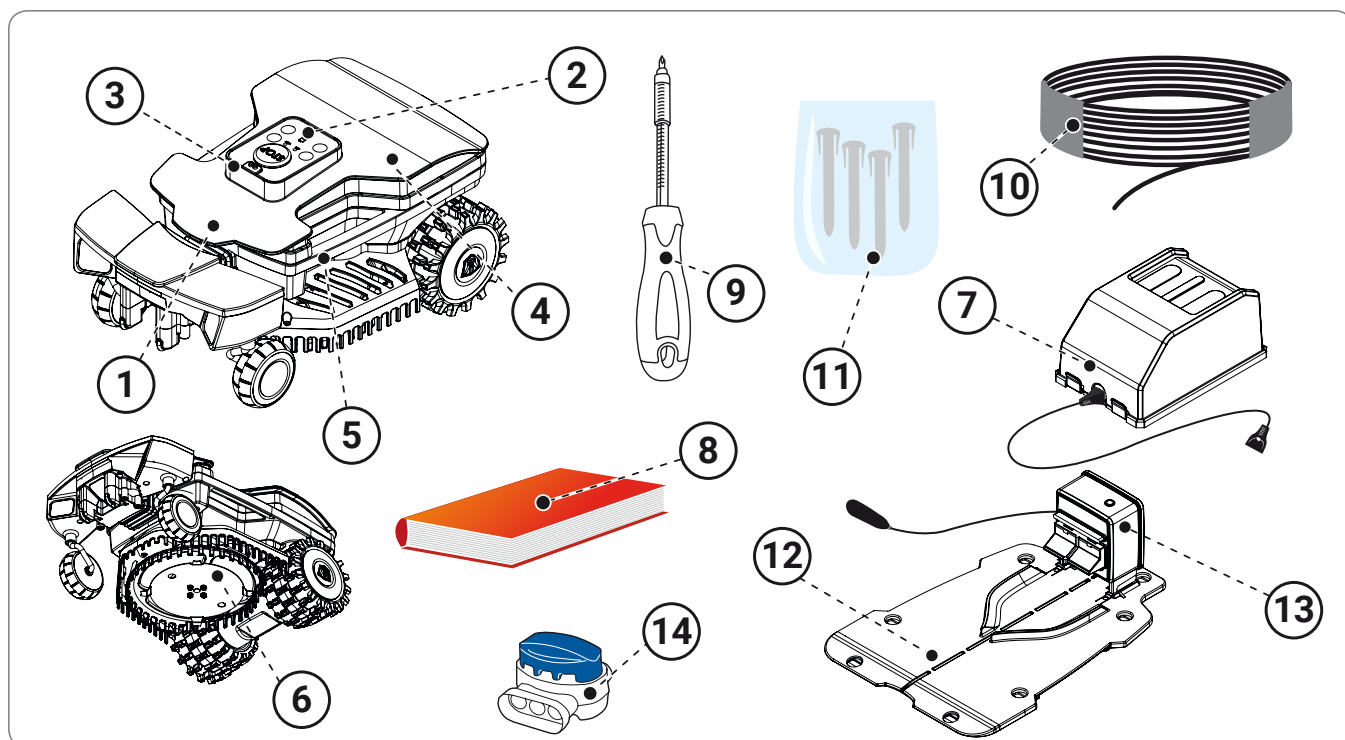

Het toestel wordt degelijk verpakt geleverd. Bij het uitpakken, moet men uiterst voorzichtig te werk gaan en de integriteit van de onderdelen nagaan.



Waarschuwing - Verwittiging

Houd de plastic film en de plastic zakjes buiten bereik van pasgeboren kinderen en kleine kinderen, gevaar op verstikking!



Belangrijk

Bewaar het verpakkingsmateriaal voor toekomstig gebruik.

PLANNING EN INSTALLATIE VAN DE INSTALLATIE

De installatie van de robot is niet moeilijk, maar moet vooraf gepland worden zodat de beste zone voor de installatie van de stroomvoorzieningsunit worden gevonden.

Plaats de stroomvoorzieningsunit in een zone die makkelijk bereikbaar is.

- De acculader moet op een verluchte plek en beschermd tegen weersinvloeden en rechtstreeks zonlicht geplaatst worden.
- De acculader mag niet op de grond of in vochtige omgevingen geplaatst worden.



Waarschuwing - Verwittiging

Plaats de toevoerenheid in een zone die niet toegankelijk is voor kinderen.

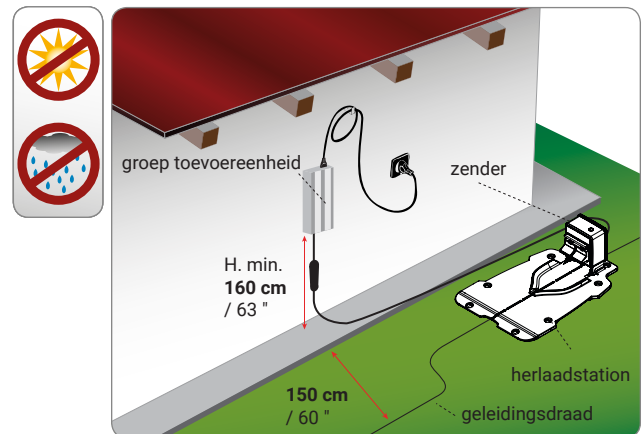

Waarschuwing - Verwittiging

Om de elektrische verbinding te kunnen uitvoeren, moet er nabij de zone van installatie een stekker voorzien zijn. Verzekert u ervan dat de verbinding aan het toetsnet overeenstemt met de geldende wetten. Om in volledige veiligheid te kunnen werken, moet de elektrische installatie waaraan de toevoerenheid verbonden wordt, voorzien zijn van een correct werkzame aardingsinstallatie. Het geleverde circuit moet beschermd worden door een aardlekschakelaar met een activeringsstroom van maximum 30 mA.



Waarschuwing - Verwittiging

Zorg ervoor dat de toegang tot de toevoerenheid enkel toegestaan is aan geautoriseerde personen.

voorbereiding van het te maaien gazon

1. Controleer of het te maaien grasperk uniform is en geen kuilen, stenen of andere obstakels bevat. Zoniet moet dit probleem opgelost worden. Wanneer bepaalde obstakels niet verwijderd kunnen worden, moeten die zones gepast beschermd worden.
2. Controleer of alle zones van het grasperk zich binnen de toegestane waarde van de helling bevinden (raadpleeg "Technische gegevens").

De robot beweegt vrij op het grasperk dankzij sensoren die de aanwezigheid van het gras herkennen. De tuin moet gepast gecontroleerd en aangepast worden zodat de robot over de noodzakelijke ruimte beschikt om het gebrek aan gras te herkennen. Respecteer nauwgezet de onderstaande opmerkingen zodat de robot veilig gebruikt kan worden.

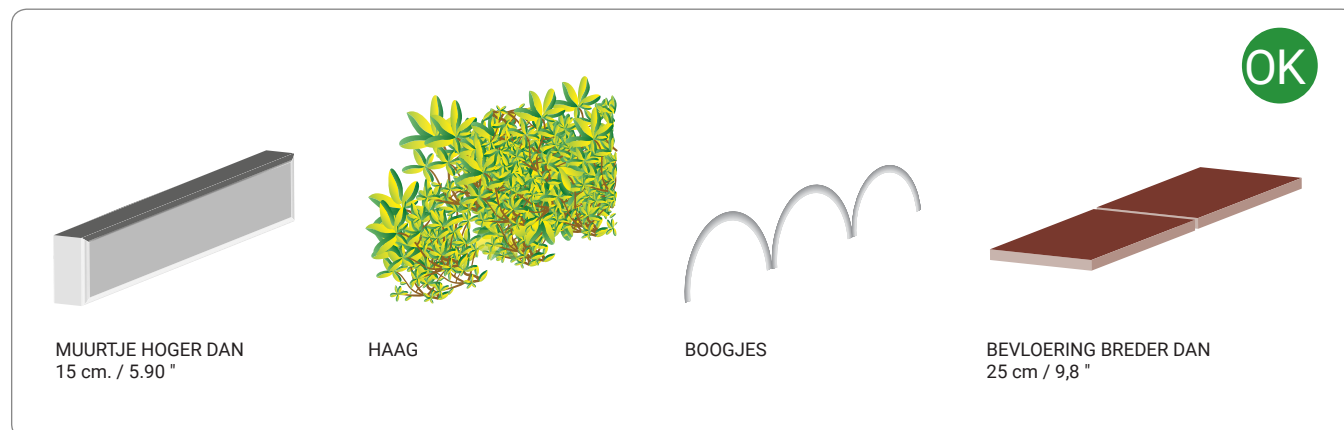

Types van afbakeningen/beschermingen die gebruikt kunnen worden voor een correcte beperking van de werkzone van de robot

Bevloering

De robot heeft een bestrating van ten minste 25 cm nodig om veilig te stoppen en van richting te veranderen.

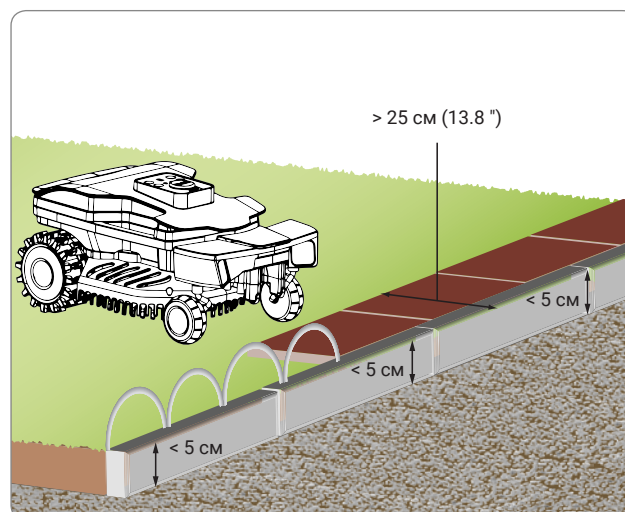

Muurtje

Omtrekmuurtje dat het werkgebied afbakt en steeds hoger dan 15 cm (5.90") is. In geval van muurtjes die lager zijn, moet het gebied beschermd worden met boogjes of met een gepaste bevloering.

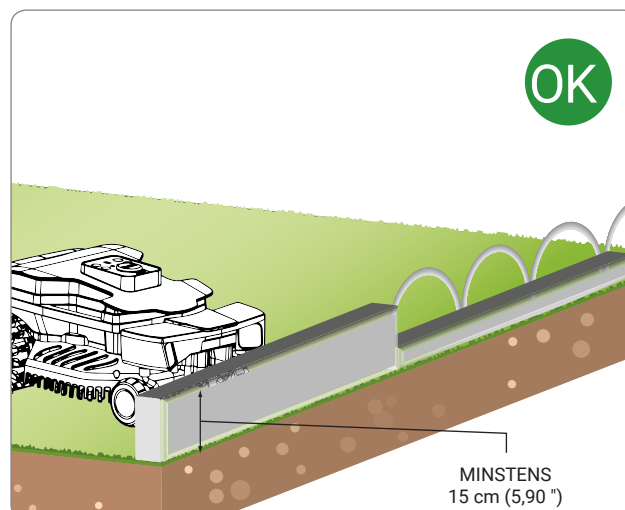

Haag

Het werkgebied kan evenzeer efficiënt zijn als het afgebakend wordt door een haag.

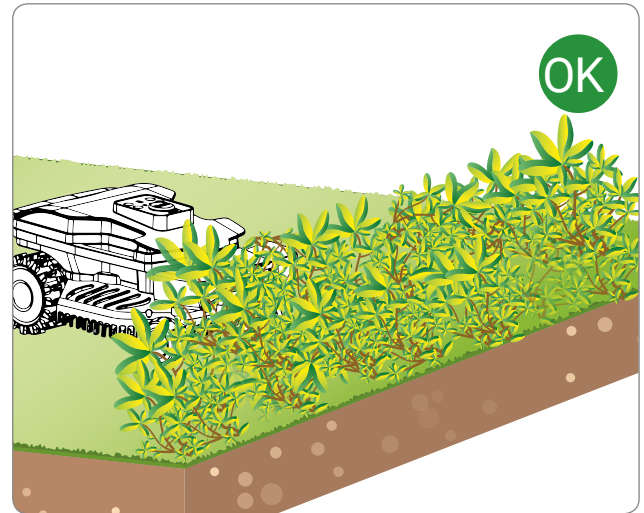

Kuil

Het werkgebied kan niet afgebakend worden door een sloot of kuilen, die ook niet aanwezig mogen zijn in het grasveld dat gemaaid moet worden. Voordat de robot in werking wordt gesteld, moet gecontroleerd worden of op het gras geen voorwerpen zoals speelgoed, steentjes, takken of uitstekende irrigatiesproeiers aanwezig zijn, die de correcte werking kunnen beletten of het mes kunnen beschadigen.

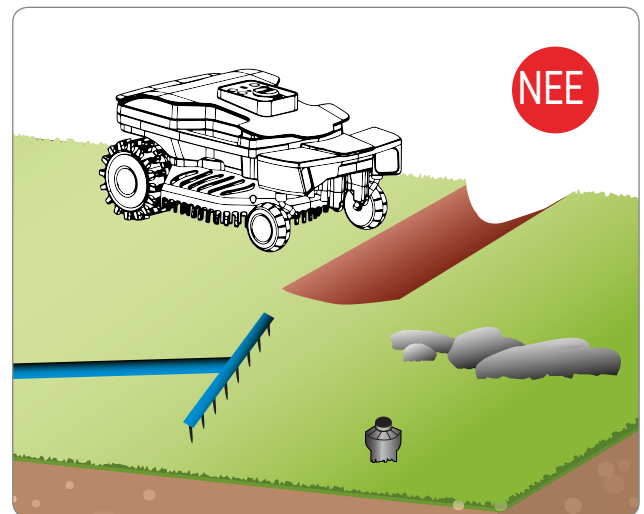

Obstakels en beschermingen

de afbeeldingen tonen een voorbeeld van interne of periferische elementen van een correct werkgebied. Als wortels of vrijliggende draden aanwezig zijn, moet dit gebied afgebakend worden door middel van bevoering, een muurtje of barrières zodat de correcte werking van de robot wordt gegarandeerd. De elementen (bomen, palen, enz., raadpleeg de afbeelding) die de normale werking van de robot niet beletten, moeten niet afgebakend worden.

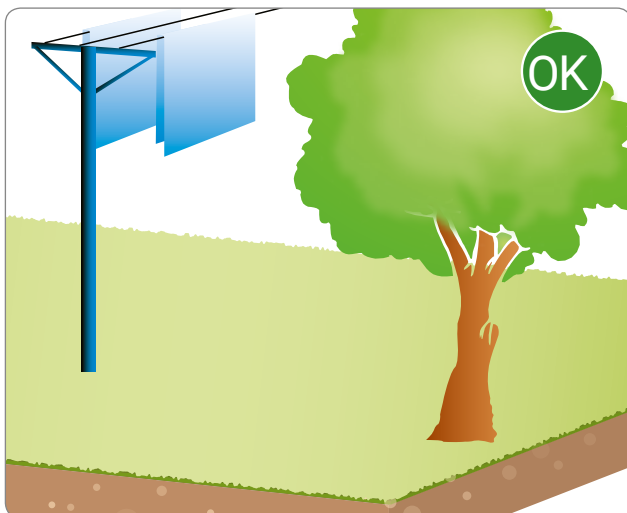

Wortels

Zorg er absoluut voor dat in het werkgebied geen elementen aanwezig zijn die de goede werking van de robot kunnen beletten (wortels, vrijliggende leidingen, gereedschappen, enz.).



NL

Steengruis



Gevaar – Let op

De aanwezigheid van gebladerte grenzend aan het gazon wordt misschien niet correct herkend door de robot. Bescherm het gebied van het gazon met andere afbakeningen

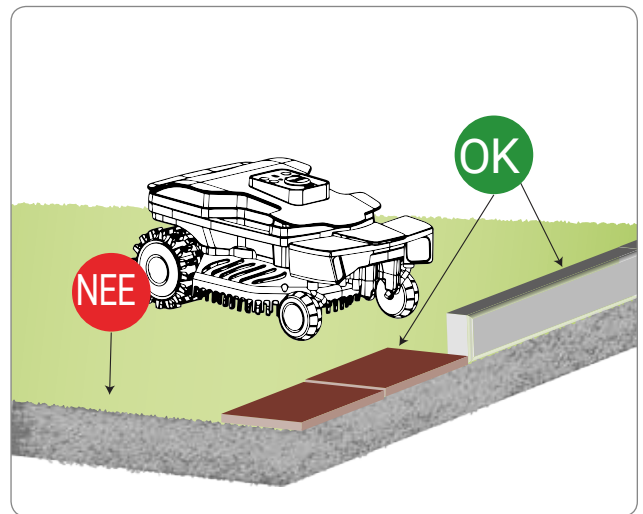

Scherpe hoek



Gevaar – Let op

Als het grasperk wordt afgebakend door een zeer smalle zone, zoals wordt aangeduid op de afbeelding, zal de robot niet makkelijk kunnen bewegen. Deze zone moet uitgesloten worden omdat de robot deze zone zou kunnen verlaten.

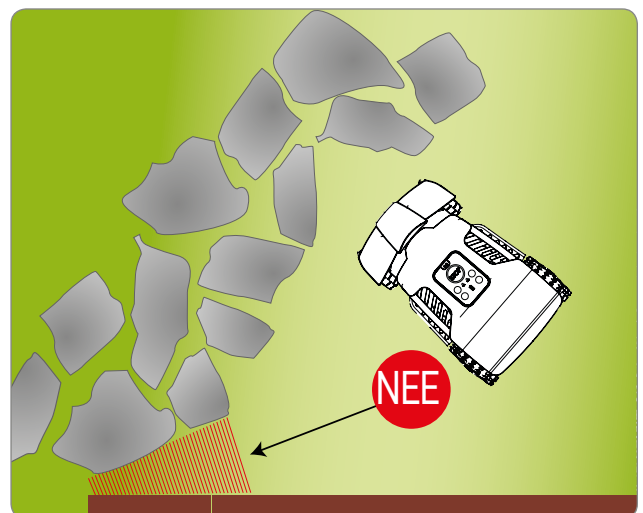

HELLINGEN

Controleer of alle zones van het grasperk zich binnen de toegestane waarde van de helling bevinden (raadpleeg "Technische gegevens"). De zones waar de helling groter is of die kenmerken hebben die niet compatibel zijn voor de correcte werking van de robot (raadpleeg de volgende punten) mogen niet gemaaid worden. In geval de waarde van de helling groter is, moet ze afgebakend worden.



Belangrijk

De sensoren van de robot herkennen de hellingen die niet gemaaid kunnen worden, en keren de voortbewegingszin om zodat de robot niet kan kantelen of slecht kan werken. Ondanks dit alles moeten ter bescherming van de robot zelf de zones met hellingen afgebakend worden die gemaaid kunnen worden. Als de helling zich nabij de limietwaarden bevindt, wordt aangeraden de robot te controleren bij het eerste gebruik.

HELLING

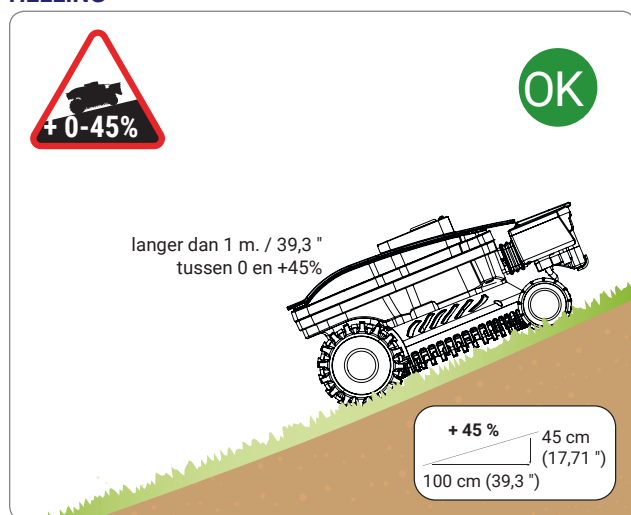

DALING

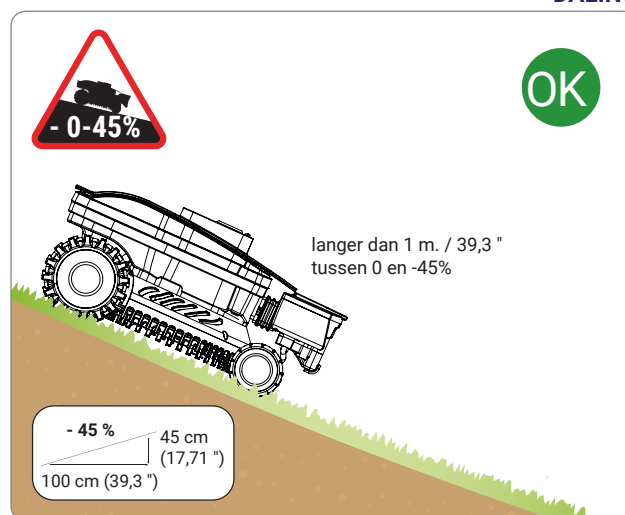

De robot kan hellingen met een stijgingsgraad tot 45% maaien Op voorwaarde dat de daling een afstand van minder dan een meter heeft.

STEILE HELLINGEN

Als de stijgingswaarde van de helling overwacht wijzigt (en meer dan 25% bedraagt), interpreteert het veiligheidssysteem van de robot dit als een abnormale situatie, en wordt de werkingsrichting omgekeerd zodat de robot het gras verder veilig kan maaien. Ook de aanwezigheid van bomen met stammen die geleidelijk uit de grond komen, of stenen die bloemperken afbakenen en het grasperk geleidelijk aflopen, worden als wijziging van de helling herkend.



Belangrijk

Als de helling zich nabij de specifieke waarden bevindt, wordt aangeraden de robot te controleren bij het eerste gebruik.

HELLING

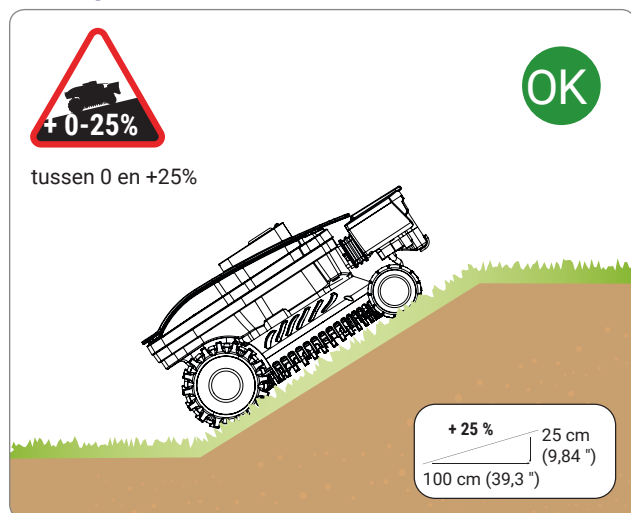

DALING

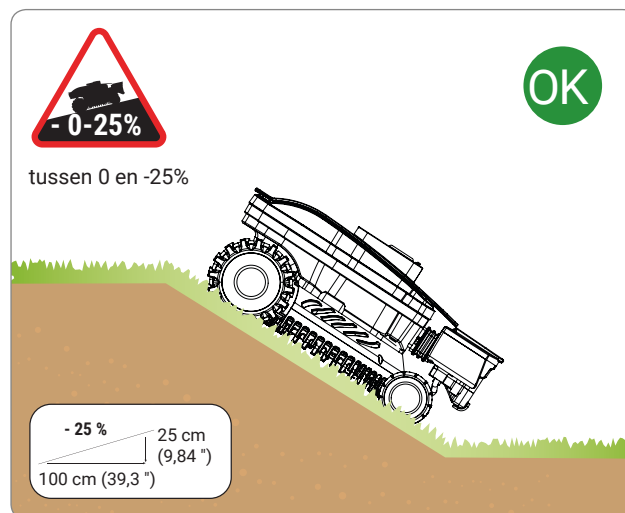

De robot kan hellingen met een stijgingsgraad tot 25% maaien als ze overwacht aflopen.



De zones waar hellingen aanwezig waarvan de hellingswaarde groter is dan diegene die toegestaan wordt, kunnen niet gemaaid worden door de robot.

MOGELIJKE ELEMENTEN BINNEN HET WERKGEBIED EN RELATIEVE VEILIGHEIDSAFSTANDEN

GEPASTE OPSTELLING ROND HET ZWEMBAD

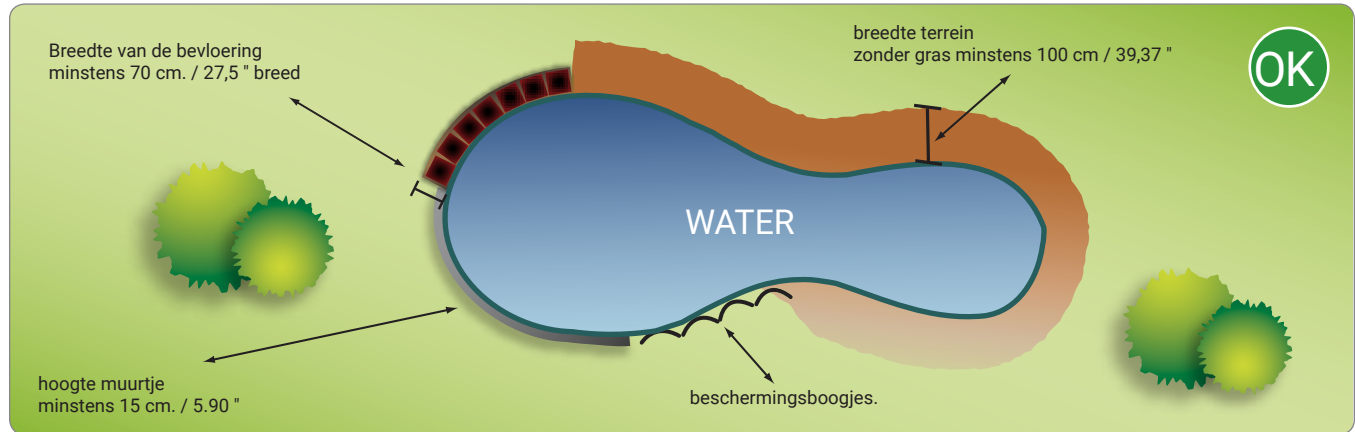

De bovenstaande afbeelding toont een werkgebied dat correct afgebakend is voor de optimale werking van de robot.

ONGEPASTE OPSTELLING ROND HET ZWEMBAD

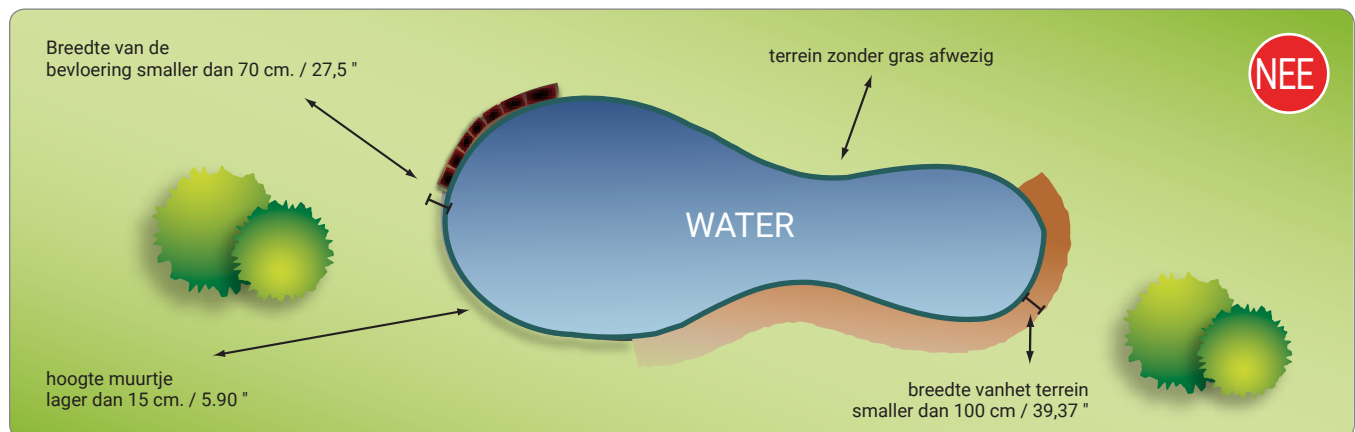

De bovenstaande afbeelding toont een werkgebied waar de operationele zones van de robot die niet correct afgebakend zijn, zodat de robot niet regelmatig kan werken.

AANBEVELINGEN VOOR DE AFSTELLINGEN



Belangrijk

De gebruiker moet de afstellingen volgens de in de handleiding beschreven instructies uitvoeren. Voer geen enkele regeling uit die niet uitdrukkelijk in de handleiding beschreven is. Eventuele buitengewone regelingen, die niet uitdrukkelijk in de handleiding aangegeven zijn, mogen enkel door het personeel van de Geautoriseerde Dienstcentra van de Fabrikant uitgevoerd worden.

AFSTELLING MAAIHOOGTE

Vooraleer de maaihogte van het mes in te stellen, moet men zich ervan verzekeren dat de robot stilstaat in veilige omstandigheden (zie "Veilig stoppen van de robot").



Belangrijk

Gebruik beschermende handschoenen om snijgevaar aan de handen te voorkomen.

1. Kantel de robot om en plaats hem zodat het deksel niet beschadigd wordt.
2. Verdraai de staaf (E) met de daarvoor bestemde sleutel met de klok mee.
3. Hef de snijgroep (D) op of breng hem omlaag om de gewenste maaihogte te bepalen. De waarde kan afgelezen worden aan de hand van een schaal op de meegeleverde sleutel.



Belangrijk

Gebruik de robot niet om gras te maaien dat meer dan 1 cm (0,40 ") hoger is dan het snijmes. Verminder de maaihogte geleidelijk aan. Men raadt aan de hoogte minder dan 1 cm (0,40 ") te om de 1-2 dagen verminderen tot de ideale hoogte bereikt wordt.

4. Na de voltooiing van de afstelling, draait men de staaf (E) tegen de klok in.
5. Kantel de robot weer om naar de werkpositie.

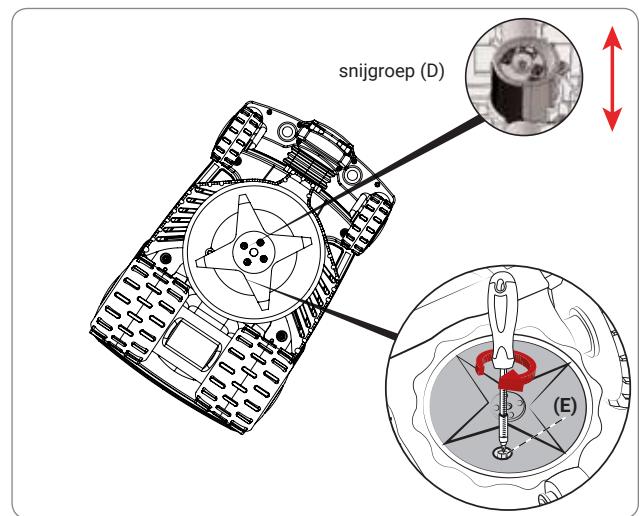

VERPLICHTINGEN VOOR HET GEBRUIK



Belangrijk

- Bij het eerste gebruik van de robot wordt aanbevolen om de volledige handleiding door te lezen en om te controleren of alles, en vooral de informatie in verband met de veiligheid, werd begrepen.
- Gebruik de robot enkel voor het gebruik dat wordt voorzien door de constructeur, en forceer geen enkel mechanisme om andere prestaties te verkrijgen.
- Gebruik de robot en zijn randapparatuur niet in geval van slechte weersomstandigheden, en vooral niet wanneer gevaar voor bliksem aanwezig is.

BESCHRIJVING VAN HET BEDIENINGSPANEEL EN OVERZICHT VAN DE MENU'S

De afbeelding toont de positie en de functie van de bediening van de machine.



STOP

Indrukken om de maaier in veiligheid te stellen. Gebruiken in geval van dreigend gevaar en om de onderhoudshandelingen van de robot uit te voeren.

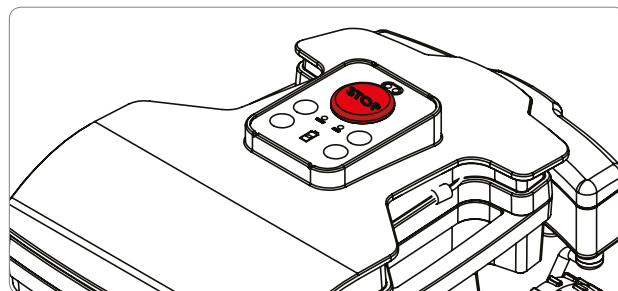

ON
OFF

Indrukken om de robot in of uit te schakelen.

Start of stopt het vertrek op een vooraf ingestelde tijd (instelbaar via de App).



AUTO

Door hem ingedrukt te houden wordt het vertrek voor elke 3 seconden die hij wordt ingedrukt met 1 uur vertraagd (de robot laat een geluid horen voor elk uur ingestelde vertraging).

AUTO



Uit: geprogrammeerde startfunctie uitgeschakeld
Brandt vast: geprogrammeerde startfunctie ingeschakeld



Knippert: het aantal keren knipperen geeft aan hoeveel uur is ingesteld voor de uitgestelde start.



BATTERY

Laadniveau van de accu. Raadpleeg het volgende hoofdstuk voor details.

ALERT



Werkingsfout. Raadpleeg het hoofdstuk "PROBLEEMOPLOSSING"



START
PAUSE

Indrukken om een handmatige cyclus te starten. Als de batterij voldoende is opgeladen en de led AUTO uit is, begint de robot een werkcyclus.



HOME

Niet gebruikt zonder de Kit met automatisch laadstation.



ROBOT IN WERKING

- A. BATTERY:**
-  Lampje brandt vast - Groen: robot in bedrijf
 -  Lampje brandt vast - Oranje: accu bijna leeg
 -  Knippert langzaam: stand-bystand in afwachting van het begin van de ingestelde cyclus/uitgestelde start.

- C. ALERT:** Raadpleeg het hoofdstuk "STORINGEN, OORZAKEN EN OPLOSSINGEN" voor een gedetailleerde beschrijving van de oplossingen.

ROBOT LADEN

- A. BATTERY:**
-  Lampje brandt groen: accu opgeladen
 -  Groen en oranje lampje branden: accu wordt opgeladen

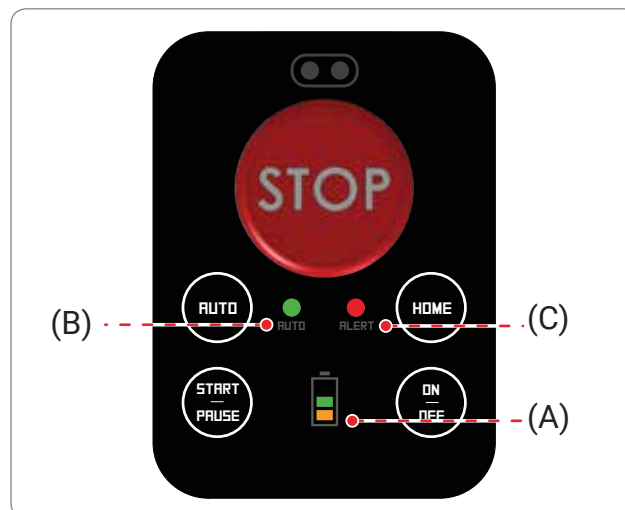

INDIENSTELLING

1. Controleer of het gras dat gemaaid moet worden een hoogte heeft die compatibel is voor de correcte werking van de robot (raadpleeg de technische kenmerken).
2. Regel de gewenste maaihoogte (raadpleeg de regeling van de maaihoogte).
3. Controleer of het werkgebied correct afgebakend is en of geen hindernissen aanwezig zijn die de regelmatige werking van de robot beletten, zoals aangeduid wordt in het deel "Vorbereiding en afbakening van de werkgebieden" en volgende.
4. Plaats de robot op het laadpunt.
5. Nadat de aansluiting is uitgevoerd, wordt de robot automatisch ingeschakeld om het laadniveau van de batterijen te tonen (zie "betekenis combinatie Led").
6. Nadat het opladen is voltooid, moet de robot losgekoppeld worden en moet op de toets "OFF/ON" gedrukt worden. De batterijen moeten voor de eerste lading minstens 4 uur aangesloten blijven.
7. Plaats de robot op het gras en op minstens 1 m (40,00 ") afstand van obstakels.
8. Druk op de toets "ON/OFF" en wacht enkele seconden zodat de robot volledig aangeschakeld wordt.
9. Druk op de toets "START/PAUSE" om de robot te starten.

Zodra de robot om de redenen beschreven in het hoofdstuk "De robot stopzetten" gestopt is, stopt u hem veilig en plaatst u de robot weer in het laadpuntgebied.

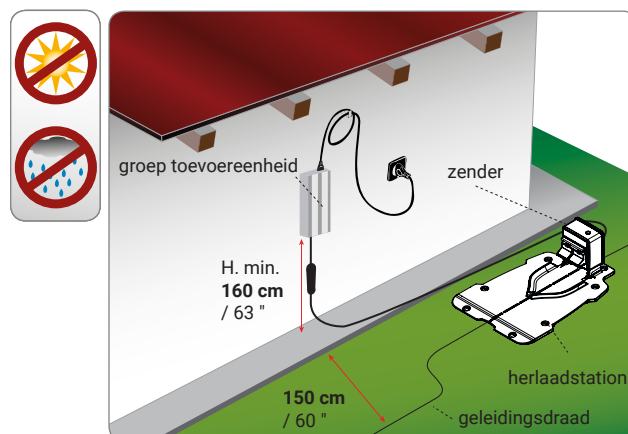

Belangrijk

Start de robot voor de beste maaiqualiteit niet als het regent. De beste resultaten worden midden op de dag verkregen.

INBEDRIJFSTELLING VIA APP

De robot heeft een ingebouwd Bluetooth systeem voor de programmering en de controle via smartphone.

Download de app via Google Play of Apple Store met uw smartphone of tablet. Start het toepassingsprogramma, en volg de procedure voor de pairing met de Robot.

De PIN-code van de eerste toegang is ingesteld in de fabriek op "0000"; wijzig deze code zo snel mogelijk om de robot veilig te maken.

Met de app is het volgende mogelijk :

- de robot starten en stoppen;
- Stel de configuratie van de toets "AUTO" in om de werktijd te programmeren;
- de robot besturen tijdens het maaien;
- de status van de sensoren wijzigen;
- de status, de alarmen en de eventuele fouten van de robot weergeven.

INBEDRIJFSTELLING MET GEPROGRAMMEERDE/UITGESTELDE START

Indien noodzakelijk is het mogelijk om de robot in en uit te schakelen op een ingestelde tijd.

Alleen bij het eerste gebruik moet de toets "AUTO" via de APP worden geconfigureerd.

- Druk op de toets "ON/OFF"
- Start de applicatie op uw smartphone om toegang te krijgen tot de programmering van de toets "AUTO".
- stel de werktijd in, en sla de configuratie op.
- verlaat de APP om de robot te starten via het toetsenbord of gebruik de APP voor de geprogrammeerde start.

Voor de start van de robot via het toetsenbord moet op de toets "ON/OFF" gedrukt worden als de robot is uitgeschakeld, en moet enkele seconden gewacht worden tot de robot helemaal is ingeschakeld.

Druk kort op de toets "AUTO" om de betreffende ingestelde configuratie te activeren.

Door de toets AUTO ingedrukt te houden, wordt de uitgestelde start geactiveerd: elke 3 seconden die erop wordt gedrukt vertraagt de start met 1 uur. De robot laat een geluid horen voor elk uur ingestelde vertraging.

Wanneer de groene led "AUTO" vast brandt wil dat zeggen dat de geprogrammeerde start geactiveerd is. Hij knippert als de uitgestelde start geactiveerd is; het aantal keren knipperen komt overeen met het aantal uren dat is ingesteld voor de uitgestelde start.

Druk op de toets "START/PAUSE". De robot wordt in stand-by gesteld waarna de werkcyclus op het ingestelde tijdstip zal gestart worden.



Belangrijk

In geval van een fout moet de toets "OFF/ON" ingedrukt gehouden worden en moet de startsequentie weer uitgevoerd worden.

VEILIG STOPPEN VAN DE ROBOT

Tijdens het gebruik van de robot, kan het nodig zijn deze stil te zetten. Bij normale condities wordt de robot stopgezet met de toets "OFF". In geval van gevaar of voor onderhoud, moet de robot in veilige omstandigheden stopgezet worden om te vermijden dat het mes ongewild opgestart wordt. Druk op de toets "STOP" om de robot te stoppen. Haal de stekker uit het stopcontact.



Belangrijk

Een veilige stilstand van de robot is nodig voor onderhouds- en herstellingsingrepen te kunnen uitvoeren (bijvoorbeeld: vervanging mes, reiniging, enz.).

Om de robot op te starten, gaat men als volgt te werk:

- plaats de robot binnenin de maaizone;
- druk op de toets "ON/OFF" voor de inschakeling en wacht enkele seconden tot de robot helemaal is ingeschakeld;
- druk op de toets START/PAUZE om de werkcyclus te activeren.

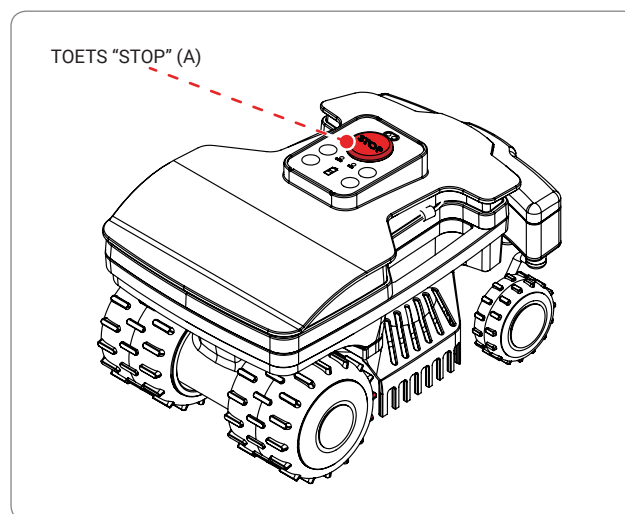

NL

STILLEGGING VAN DE ROBOT

De robot wordt automatisch stilgelegd in de onderstaande omstandigheden:

- **Gras gemaaid:** de sensor detecteert dat het gras gemaaid is en dat het grasperk niet verder gemaaid moet worden. Voer het opladen van de batterijen uit en start de robot weer na 1 of 2 dagen, op basis van de groei van het gras.
- **Gras niet aanwezig:** de sensoren voor de herkenning van het gras hebben de aanwezigheid van gras niet gedetecteerd gedurende een lange periode. De alarmled knippert twee keer.
- **Batterijen leeg:** de batterijen zijn leeg.

Als de ALARMLED knippert maakt u verbinding met de APP om de fout in detail te bekijken.

PLANNING EN INSTALLATIE VAN DE KIT MET AUTOMATISCH LAADSTATION

De installatie van de robot vereist geen moeilijke ingrepen, maar wel een minimale voorafgaande planning om de beste zone te bepalen voor de installatie van het herlaadstation, de toevoereenheid en om de baan van de geleidingsdraad af te tekenen.

- Het herlaadstation moet aan de rand van het gazon geplaatst worden, bij voorkeur in de grootste zone en van waaruit de eventuele andere zones van het gazon bereikt kunnen worden. De zone waar het herlaadstation geïnstalleerd is, wordt hierna "Hoofdzone" genoemd.



Waarschuwing - Verwittiging

Plaats de toevoereenheid in een zone die niet toegankelijk is voor kinderen. Bijvoorbeeld op een hoogte van meer dan 160 cm. (63").



Waarschuwing - Verwittiging

Zorg ervoor dat de toegang tot de toevoereenheid enkel toegestaan is aan geautoriseerde personen.



Waarschuwing - Verwittiging

Om de elektrische verbinding te kunnen uitvoeren, moet er nabij de zone van installatie een stekker voorzien zijn. Verzekert u ervan dat de verbinding aan het toevoernet overeenstemt met de geldende wetten. Om in volledige veiligheid te kunnen werken, moet de elektrische installatie waaraan de toevoereenheid verbonden wordt, voorzien zijn van een correct werkzame aardingsinstallatie. Het geleverde circuit moet beschermd worden door een aardlekschakelaar met een activeringsstroom van maximum 30 mA.



Belangrijk

Men raadt aan de groep te plaatsen in een kast voor elektrische onderdelen (voor binnen of buiten), voorzien van een slot met sleutel en goed verlucht om een correcte luchtstroom te verzekeren.

- Na iedere werkcyclus, moet de robot gemakkelijk het herlaadstation kunnen vinden; dit herlaadstation is het vertrekpunt voor een nieuwe werkcyclus en om eventuele andere werkzones te bereiken, die hierna "Secundaire Zones" genoemd worden.
- Plaats het herlaadstation met inachtneming van de volgende regels:
 - vlakke zone;
 - compact en stabiel terrein, dat een goede drainage kan garanderen;
 - bij voorkeur in de zone van het gazon met de grootste afmetingen;
 - verzekert u ervan dat eventuele irrigatietoestellen hun waterstraal niet binnenin het herlaadstation richten;
 - de ingang van het herlaadstation moet geplaatst zijn zoals aangegeven op de afbeelding, zodat de robot het herlaadstation kan bereiken door de geleidingsdraad met de klok mee te volgen;
 - vòòr de basis moet er een rechtlijnige baan van 200 cm (78,74") zijn;
 - eventuele metalen stangen of randen, die het grasperk afbakenen nabij de basis, kunnen interferenties van het signaal creëren. Positioneer de basis op een andere plaats in de tuin, of uit de buurt van de stang/rand. Contacteer de Assistentiedienst van de constructeur of een erkend centrum voor meer informatie.
- Het herlaadstation moet goed aan de grond bevestigd zijn. Vermijd dat er zich voor de basis een drempel kan vormen, plaats eventueel een klein tapijtje van plastic gras voor de ingang om de eventuele drempel te compenseren. Verwijder anders het gazon gedeeltelijk en plaats het herlaadstation direct op de hoogte van het gras.
- Het herlaadstation is aan de toevoereenheid verbonden met een koord die zich langs de externe kant van de maaizone van het herlaadstation moet verwijderen.

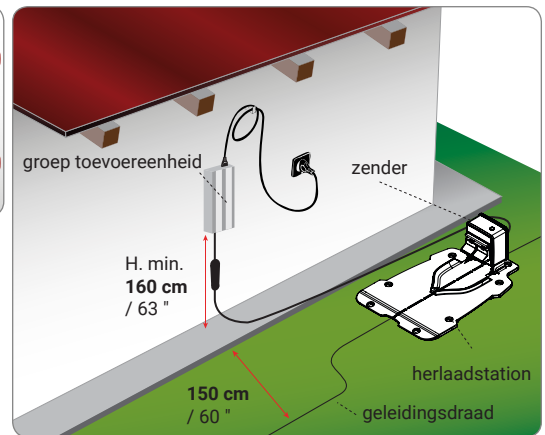

- Plaats de toevoereenheid met inachtneming van de volgende regels:
 - in een verluchte zone, beschermd tegen de weersomstandigheden en tegen het directe zonlicht;
 - bij voorkeur binnenin de woning, een garage of een bergruimte;
 - als de eenheid buiten geplaatst moet worden, mag ze niet blootgesteld zijn aan het directe zonlicht en aan water: Daarom is het noodzakelijk het in een geventileerde doos te plaatsen. Ze mag niet in directe aanraking met de grond of in een vochtige omgeving geplaatst worden;
 - plaats ze buiten het gazon en niet binnenin;
 - leg de resterende koord die het herlaadstation aan de toevoereenheid verbindt opzij. Verkort of verleng de koord niet.

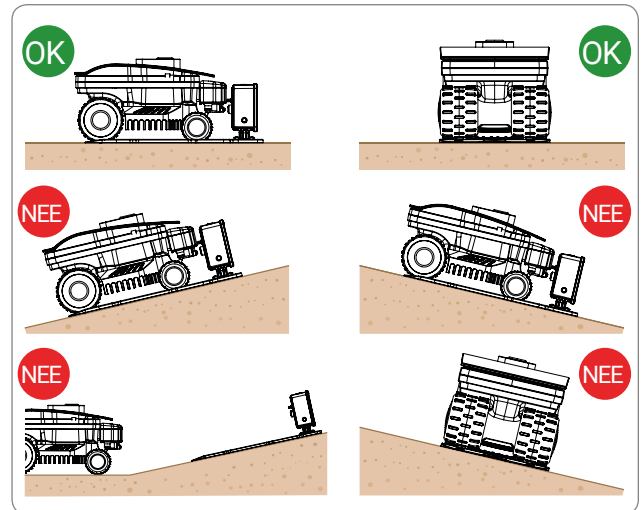

- Het stuk inkomende draad moet rechtlijnig zijn en loodrecht uitgelijnd zijn op het laadstation over een lengte van minstens 200 cm (78,74 ") en het uitkomende stuk moet van het herlaadstation weggaan zoals aangegeven in de afbeelding; dit staat de robot toe correct binnen te komen.

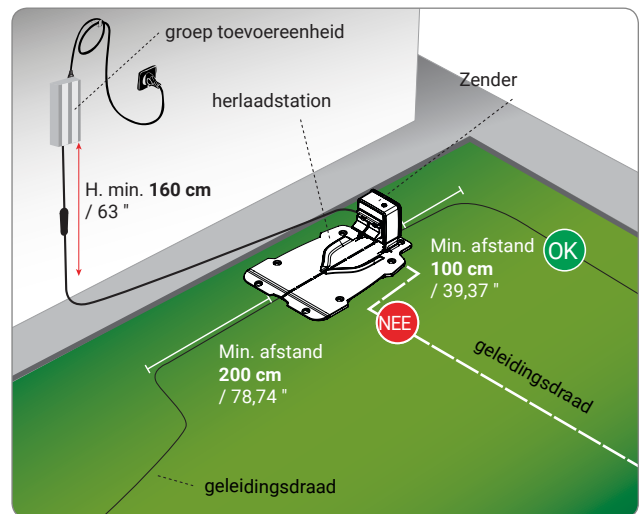

In geval de robot geïnstalleerd wordt nabij een zone waar er een andere robot geïnstalleerd is (hetzelfde type of van een andere fabrikant), moet men tijdens de installatie een wijziging uitvoeren opdat de frequenties van de twee robots elkaar onderling niet storen. Contacteer in dit geval het meest nabij dienstcentrum.

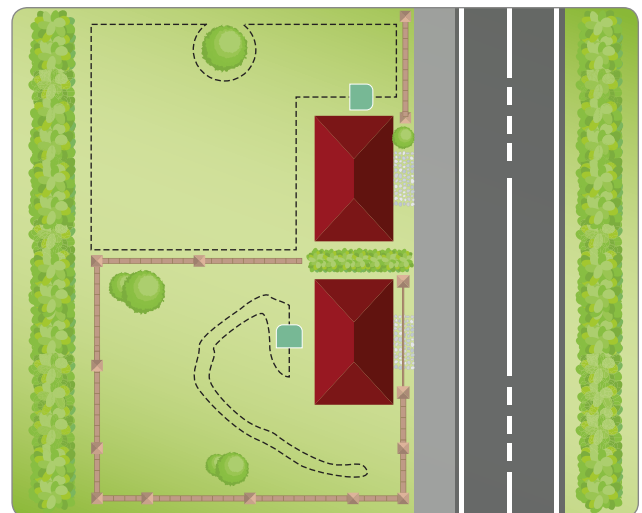

Installatie herlaadstation en toevoerenheid



Waarschuwing - Verwittiging

Schakel de algemene elektrische toevoer uit vooraleer eender welke ingreep uit te voeren.

Plaats de toevoerenheid in een zone die niet toegankelijk is voor kinderen. Bijvoorbeeld op een hoogte van meer dan 160 cm. (63.00 ").

De kabel die naar het laadstation gaat, mag niet verkort of verlengd worden, het teveel aan kabel moet opgewikkeld worden in een 8-vorm (zie afbeelding).

De geleidingsdraad die wordt gebruikt voor de installatie mag niet korter zijn dan 50m, contacteer het dichtst bijzijnde assistentiecentrum.

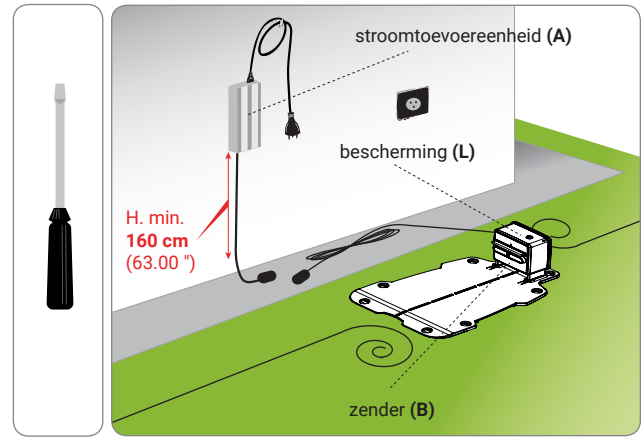

1. Plaats de laadstation op de vooraf bepaalde zone.
2. Plaats de geleidingsdraad (M) langs de geleider in het de laadstation. Snijd het teveel aan geleidingsdraad ongeveer 5cm boven de connectoren af.
3. Sluit de ingangsdraad aan de rode aansluiting van de zender (T). Verbind de uitgang van de basis draad aan de zwarte klem.



De klemmen mogen uitsluitend gebruikt worden voor de verbinding van de originele geleidingsdraad.

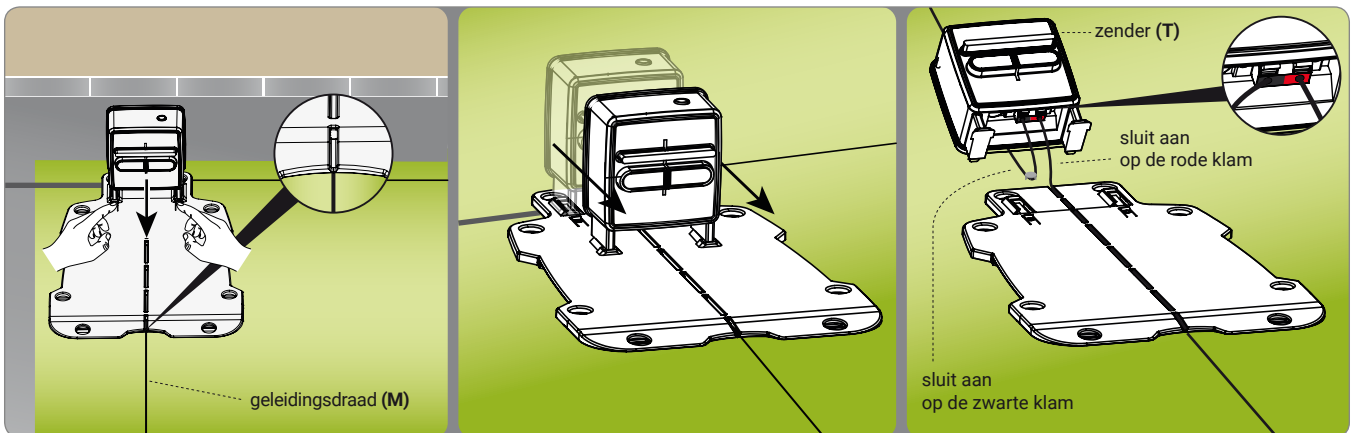

4. Bevestig de laadstation (N) aan het terrein met de spijkers (P).
Bevestig de laadstation indien nodig met de expansieplugs (Q).

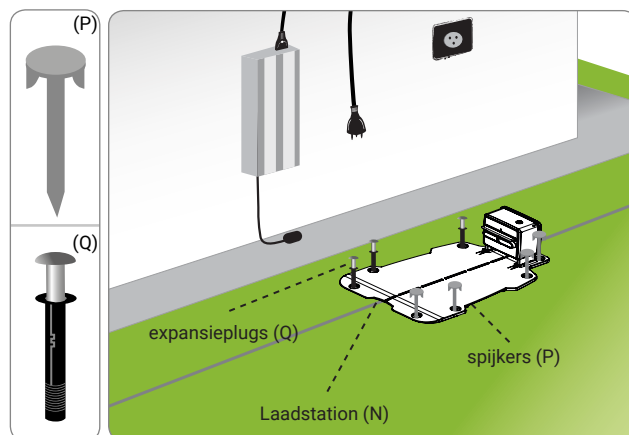

5. Installeer de toevoereenheid (A).
6. Verbind de toevoerkabel (E) van de herlaadstation (N) aan de toevoereenheid (A).
7. Verbind de stekker van de toevoereenheid (A) aan het stopcontact.
8. Als het led van de zender knippert, is de verbinding correct uitgevoerd. Als dit niet zo is, moet men het defect identificeren (zie "Defecten opsporen").
9. Monteer de bescherming (L).

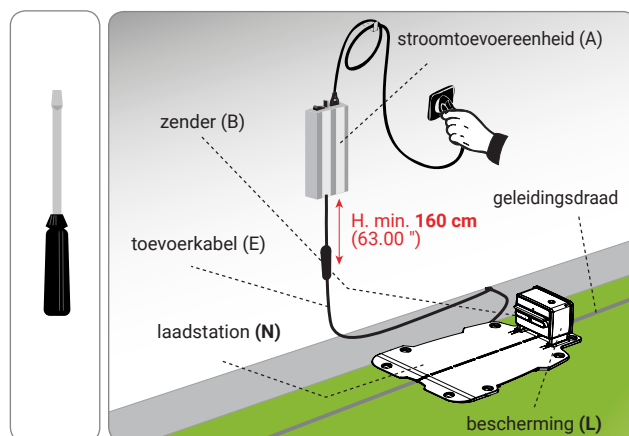

Afgrenzing werkzone

Controleer de hele oppervlakte van het gazon en evalueer of het nodig is deze in meerdere afzonderlijke werkzones te verdelen volgens de hierna beschreven criteria. Vooral voor de installatie van de geleidingsdraad aan te vangen, om deze gemakkelijk te kunnen uitvoeren, raadt men aan de hele baan te controleren. De afbeelding geeft een voorbeeld van een gazon met de baan voor de plaatsing van de geleidingsdraad.

Tijdens de montage van de installatie moeten eventuele secundaire gebieden geïdentificeerd worden. Met secundaire zone bedoelt men een deel van het gazon dat aan de hoofdzone verbonden is met een smalle doorgang die moeilijk bereikbaar met de random beweging van de robot. De zone moet bereikbaar zijn zonder drempels en niveaoverschillen die de toegestane kenmerken overschrijden. Of de zone als "secundaire zone" geïdentificeerd moet worden, is ook afhankelijk van de afmetingen van de primaire zone. Des te groter de primaire zone, des te moeilijker zullen de smalle doorgangen te bereiken zijn. Meer in het algemeen, moet een doorgang van minder dan **200 cm (78,74 ")** beschouwd worden als secundaire zone. Het aantal secundaire zones dat de robot kan beheren, is afhankelijk van de kenmerken van het model (Zie "Technische Gegevens").

De toegestane minimumdoorgang van rand tot rand is **150 cm (59,05")**. Indien zich aan weerszijden van de doorgang voorwerpen, grasvrije zones of geulen bevinden, moet eveneens rekening worden gehouden met de minimumveiligheidsafstand ten opzichte hiervan; in het algemeen dient er daarom een totale vrije doorgang van **200 cm (78,74 ")** beschikbaar te zijn.

Indien deze doorgang zeer lang is, is het verkiesbaar dat deze meer dan **150 cm (59,05")** breed is, van rand tot rand is.

Tijdens de programmering is het noodzakelijk om de afmetingen van de gebieden en de richting om ze zo snel mogelijk te bereiken (Rechtsom / Linksom) te configureren, evenals het noodzakelijke aantal meter draad om het secundaire gebied te bereiken.

Wanneer niet aan de hierboven beschreven minimumvereisten wordt voldaan en er derhalve sprake is van een gebied dat afgescheiden wordt door een trede, een niveaoverschil dat buiten de mogelijkheden van de robot valt of een doorgang die van rand tot rand minder dan **150 cm (59,05 ")** breed is, wordt het gazongebied beschouwd als een "Gesloten gebied".

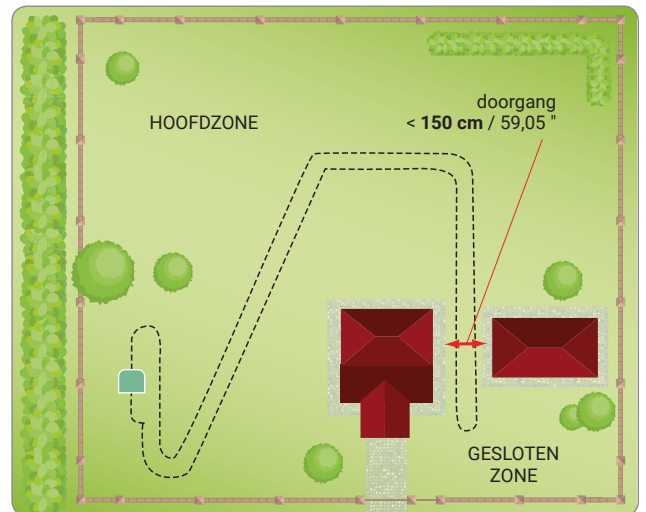
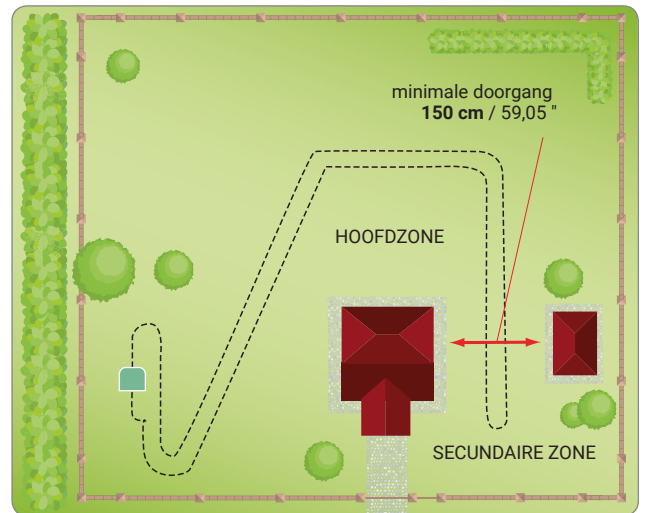
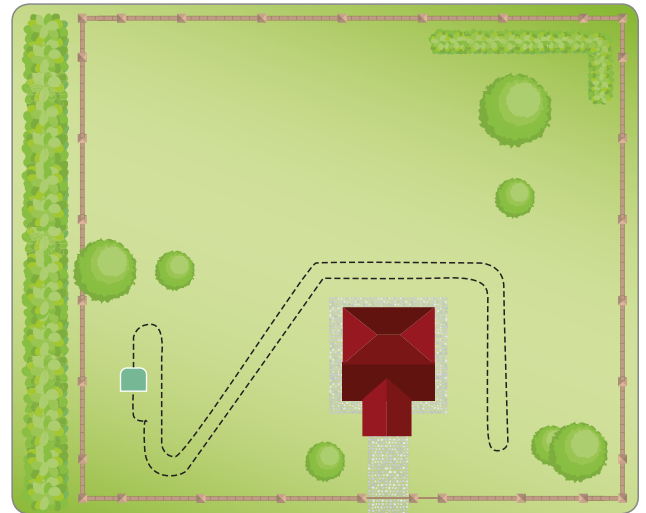

Als er een metalen vloer in het werkgebied ligt, of als er een metalen putdeksel, een douchevloer of elektriciteitskabels aanwezig zijn, plaatst u de geleidingsdraad op ten minste 100 cm (39,37") om te voorkomen dat de robot niet goed functioneert en er storingen in de geleidingsdraad zijn.



Belangrijk

De illustratie toont een voorbeeld van elementen binnen het werkgebied en de afstanden die in acht moeten worden genomen bij het leggen van de geleidingsdraad. Blijf uit de buurt van alle ijzeren of andere metalen elementen (putten, elektrische aansluitingen, enz.) om het signaal van de geleidingsdraad niet te storen.

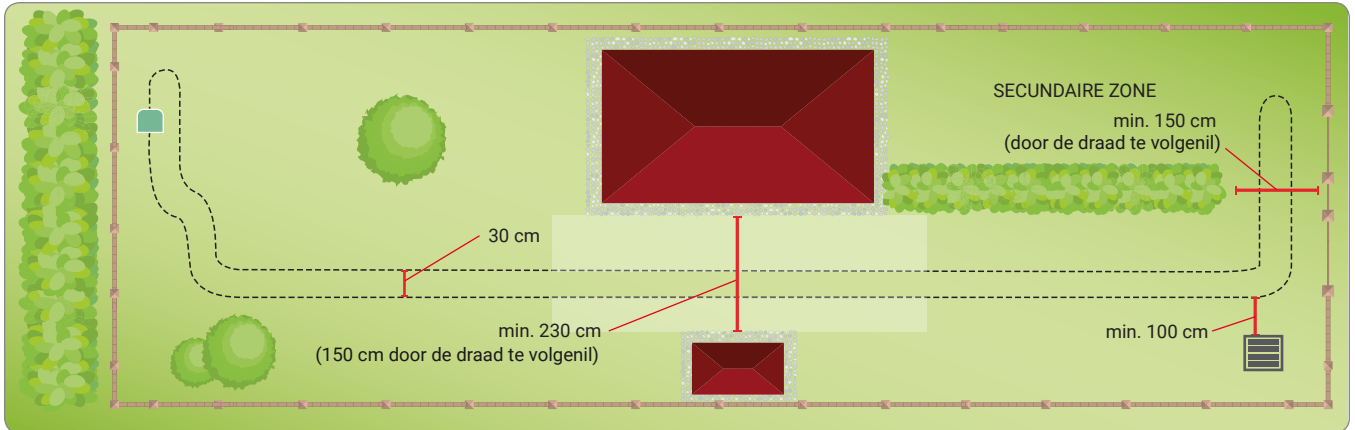

NL



Belangrijk

Het nauwgezet respect van de afstanden en van de hellingen die in de handleiding aangegeven zijn, garandeert een optimale installatie en een goede werking van de robot. Bij hellingen of gladde terreinen, dient men de afstand te verhogen met minstens 30 cm / 11,81".

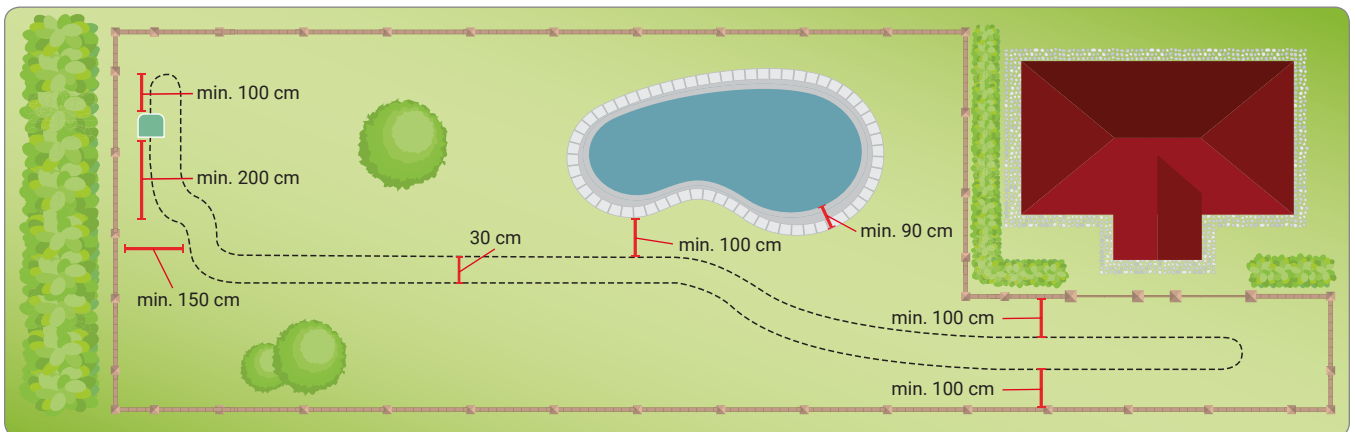

Als binnen of buiten het werkgebied een zwembad, een meertje, een ravijn, een put, trappen of openbare wegen aanwezig zijn, moet de geleidingsdraad op minstens 90 cm (35,43") gelegd worden.

Als er binnen het werkgebied obstakels zijn die bestand zijn tegen stoten, zoals bomen, struiken of palen zonder scherpe randen, hoeven deze niet te worden afgebakend. De robot merkt het obstakel op en verandert van richting.

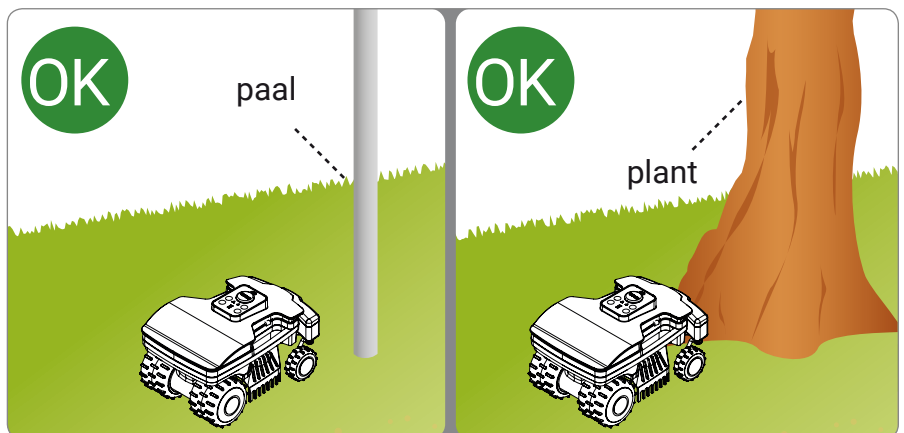

INSTALLATIE GELEIDINGSDRAAD

De geleidingsdraad kan ondergronds of boven op het terrein geplaatst worden. Indien men over een machine beschikt voor het plaatsen van de draad, is het verkiesbaar deze ondergronds te plaatsen om een betere bescherming van de draad zelf te garanderen. Anders moet men de draad op het terrein plaatsen met de daarvoor bestemde spijkers, zoals hierna beschreven is.



Belangrijk

Begin de plaatsing van de draad in de zone waar het herlaadstation geïnstalleerd is en laat er enkele meters over om deze vervolgens op maat te snijden in de laatste fase van de verbinding aan de groep.

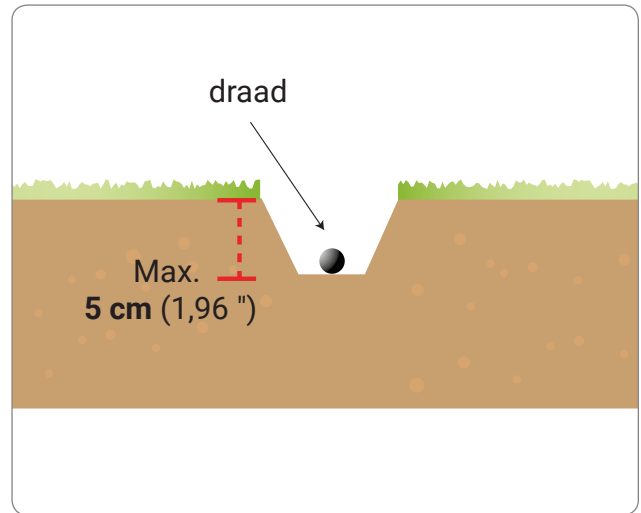

Op de grond geplaatste draad

Verwijder het gras met behulp van een trimmer langs het ganze traject waar de kabel zal gepositioneerd worden. Op deze manier kan de kabel gemakkelijker op het terrein gelegd worden, en wordt vermeden dat de grasmaaier de kabel of de isolatiekous beschadigt.

1. Positioneer de draad, rechthoekig, langs het ganze traject, en bevestig hem met de daarvoor bestemde spijkers op een tussenafstand van ongeveer 100 cm (39,37"). De draad moet het terrein raken om te vermijden dat hij wordt beschadigd met de grasmaaier voordat het gras opnieuw groeit.
 - Let bij het leggen van de draad op dat de draairichting met de klok mee is.
 - In de niet-rechthoekige stukken, moet men de draad zodanig bevestigen dat hij niet oprolt maar een regelmatige bocht vormt (straal 20cm).

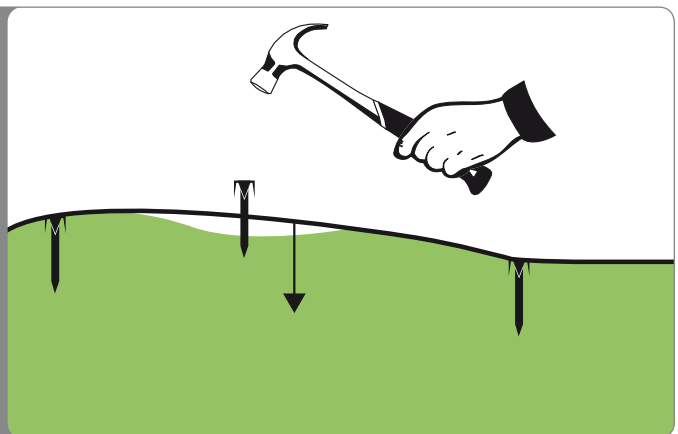
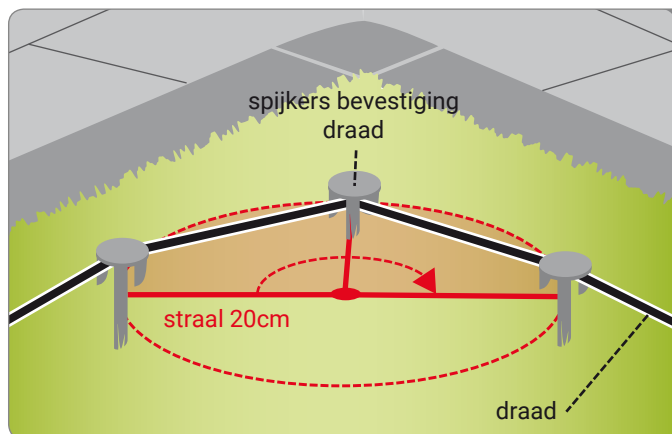
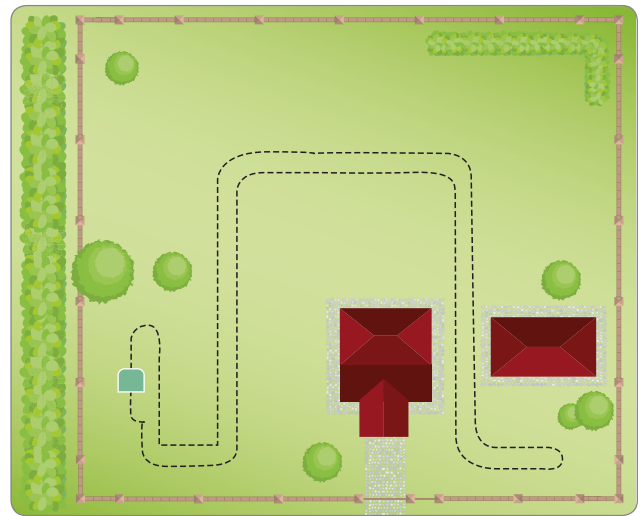

Onderaardse draad

1. Maak een regelmatige groef in het terrein (ongeveer 2÷3 cm (0.787÷ 1.181")).
2. Plaats de draad, met de klok mee, langs de hele baan op een diepte van enkele centimeters. Leg de draad niet meer dan 5 cm onder de grond om de kwaliteit en de intensiteit van het signaal dat door de robot wordt opgevangen niet te verminderen.
3. Tijdens het plaatsen van de draad dient men, indien nodig, de draad in sommige punten te bevestigen met de spijkers om deze op de juiste plaats te houden terwijl hij met aarde bedekt wordt.
4. Bedek de draad met aarde en zorg ervoor dat hij goed opgespannen blijft in het terrein.

Koppeling draad.

Gebruik een originele koppeling wanneer nog draad noodzakelijk is om de installatie te beëindigen.

Plaats elk uiteinde van de kabel in de koppeling, en controleer dat de kabels helemaal zijn ingevoerd zodat de uiteinden zichtbaar zijn aan de andere zijde. Druk, met behulp van een tang, de knop bovenaan helemaal in.



Belangrijk

- Gebruik enkel originele koppelingen, die een veilige en waterdichte elektrische verbinding garanderen.
- Gebruik geen isolatieband of andere types van koppelingen die geen correcte isolatie garanderen (kabelschoenen, klemmen, enz.); de vochtigheid van het terrein veroorzaakt in de loop van de tijd oxidaties en de onderbreking van de omtrekdraad.

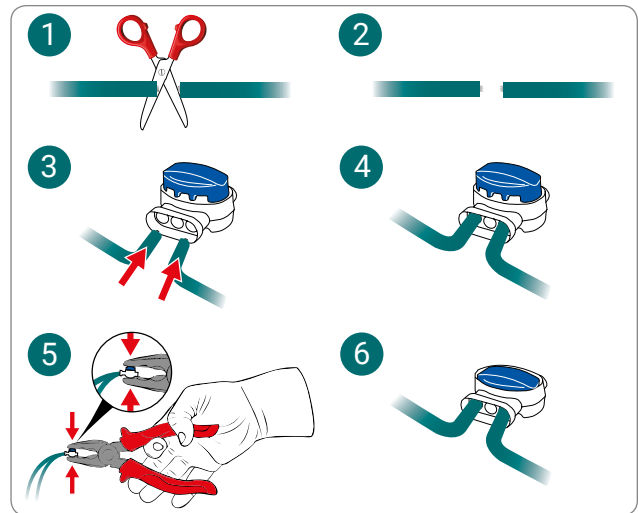

NL

BATTERIJEN OPLADEN BIJ HET EERSTE GEBRUIK

1. Plaats de robot binnenin het herlaadstation.
2. Druk op de toets "ON / OFF" en wacht enkele seconden tot de robot helemaal is ingeschakeld.
3. De led van de batterij licht enkele seconden vast oranje op wanneer het laadstation wordt herkend.
4. Controleer dat de led 'AUTO' uit is, druk eventueel op de toets "AUTO" om de led uit te schakelen.
5. Nadat het laden is uitgevoerd, kan de robot gebruikt worden of geprogrammeerd worden voor de inbedrijfstelling (zie "Programmeringsmodaliteit")..



Belangrijk

Bij de eerste lading moeten de batterijen minstens 4 uur verbonden blijven.

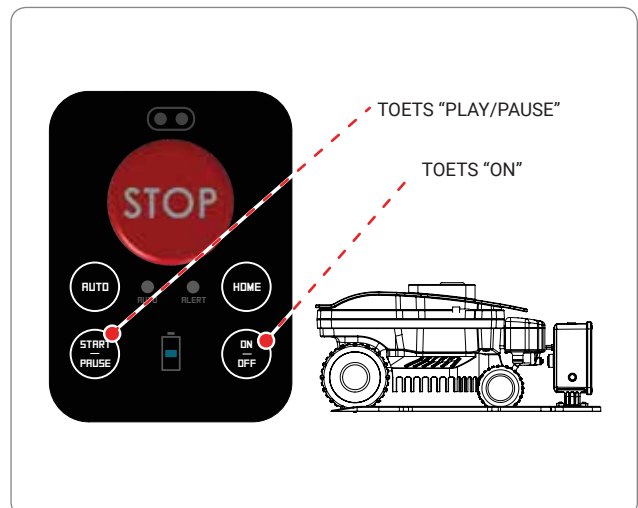



Belangrijk

- Bij het eerste gebruik van de robot wordt aanbevolen om de volledige handleiding door te lezen en om te controleren of alles, en vooral de informatie in verband met de veiligheid, werd begrepen.
- Gebruik de robot enkel voor het gebruik dat wordt voorzien door de constructeur, en forceer geen enkel mechanisme om andere prestaties te verkrijgen.
- Gebruik de robot en zijn randapparatuur niet in geval van slechte weersomstandigheden, en vooral niet wanneer gevaar voor bliksem aanwezig is.

BESCHRIJVING VAN HET BEDIENINGSPANEEL EN OVERZICHT VAN DE MENU'S

De afbeelding toont de positie en de functie van de bediening van de machine.



STOP.

Indrukken om de maaier in veiligheid te stellen. Gebruiken in geval van dreigend gevaar en om de onderhoudshandelingen van de robot uit te voeren.

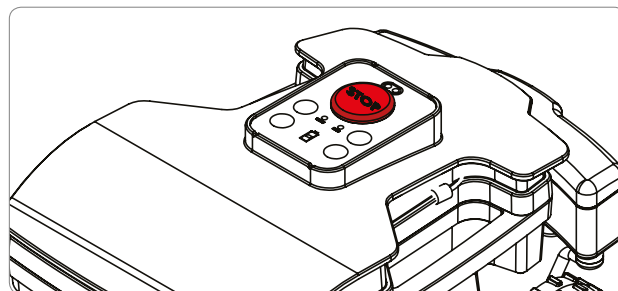

Indrukken om de robot in of uit te schakelen.



Activeert of deactiveert de automatische werking. Wanneer de automatische werking is geactiveerd, is de robot geprogrammeerd voor de werking volgens de programmering die is beschreven op de volgende pagina's.

AUTO



Uit: handmatige werking.



Vast aan : automatische werking.



Laadniveau batterij.



Werkingsfout. Raadpleeg het hoofdstuk "PROBLEEMOPLOSSING"



Robot in laadstation (Led AUTO uit)



Indrukken om een handmatige cyclus te starten. Als de batterij voldoende is opgeladen en de led AUTO uit is, begint de robot een werkcyclus. Nadat de werkcyclus is uitgevoerd, keert de robot terug naar het laadstation.

Robot in tuin



Wanneer de robot in beweging is, kan hiermee het maaien onderbroken worden; de robot wordt in stand-by gesteld.

Wanneer de robot in Stand-by is gesteld, kan het maaien hervat worden.



Terugkeer naar het laadstation, en hervatting van de automatische of handmatige werking afhankelijk van de status van de led "AUTO".

DE KIT MET AUTOMATISCH LAADSTATION IN BEDRIJF STELLEN

De procedure van de inbedrijfstelling moet uitgevoerd worden bij de eerste inschakeling en na een lange periode van inactiviteit.

- Controleer of het te maaien gras een hoogte heeft die compatibel is met de correcte werking van de robot (zie Technische kenmerken).
- Regel de gewenste maaihoogte (zie Regeling maaihoogte).
- Controleer dat het werkgebied correct is afgebakend en geen obstakels bevat voor de regelmatige werking van de robot, zoals is aangeduid in het deel "Vorbereiding en afbakening werkgebieden" en volgende.
- Controleer dat in de tuin geen grote plassen aanwezig zijn als gevolg van zware regenval.
- Positioneer de robot in het laadstation.
- Druk op de toets "ON/OFF" en wacht enkele seconden tot de robot helemaal is ingeschakeld.
- De led van de batterij licht enkele seconden vast oranje op wanneer het laadstation wordt herkend.
- Bij de eerste installatie van de Kit met automatisch laadstation, activeert u de automatische werking van de robot via de APP met behulp van de wizard.
- De robot is klaar voor gebruik. Druk op de toets "AUTO" om de werking van de robot in Automatisch of Handmatig te stellen.

NL

Werking van de robot in de handmatige modaliteit "led 'AUTO' uit"

- Druk, wanneer de batterij helemaal is opgeladen, op de toets START/PAUZE om de werkcyclus van de robot te starten. Wanneer de batterij leeg is, keert de robot terug naar het laadstation.
- Als het gras niet helemaal is gemaaid, moet gewacht worden tot de batterij helemaal is opgeladen en moet een nieuwe werkcyclus gestart worden.
- Voor een beter resultaat wordt aanbevolen om de robot minstens om de andere dag te gebruiken.
- Om de standaard instellingen van bepaalde functies van de robot te wijzigen, moet de gratis app voor smartphone gedownload worden; zie de paragraaf "TOEGANG TOT HET MENU VIA DE APP"

Werking van de robot in de automatische modaliteit "led 'AUTO' aan"

- In de automatische modaliteit is de robot geprogrammeerd om alle dagen van de week te werken. Dankzij de app is het mogelijk om het standaard ingestelde uurrooster te controleren.
- Het aantal werkcycli wordt automatisch bestuurd door de robot op basis van de lading van de batterij. In de automatische modaliteit zal de robot het laadstation verlaten om de werkcyclus uit te voeren, en zal indien noodzakelijk terugkeren om zich op te laden en daarna opnieuw beginnen te werken.
- Om de standaard instellingen van de werkperiode en andere functies te wijzigen, moet de gratis app voor smartphone gedownload worden; zie de paragraaf "TOEGANG TOT HET MENU VIA DE APP"



GEBRUIK VAN DE ROBOT IN GESLOTEN GEBIEDEN, ZONDER LAADSTATION

De robot moet in de modus voor afgesloten gebieden worden gestart om afgesloten gebieden te maaien, waar de robot niet kan komen als hij de geleidingsdraad volgt. Controleer of het werkgebied geschikt is zoals aangegeven in het hoofdstuk "DE WERKGEBIEDEN VOORBEREIDEN EN AFBAKENEN".



Voorzichtig - Waarschuwing

Stop de robot in veiligheidscondities (zie "Veilige stop van de robot") en transporteer hem met behulp van de specifieke handgreep. Til de robot niet op via de carrosserie, en gebruik altijd de daarvoor bestemde handgreep.

1. Zet de robot binnen het werkgebied op een afstand van ten minste 100 cm (39,37 ") van enig obstakel.
2. Druk op de toets ON/OFF, en wacht enkele seconden tot de robot helemaal is ingeschakeld.
3. Maak een verbinding met de APP op uw smartphone en selecteer de toets .
4. Selecteer de toets "gesloten zone". .
5. Stel het einduur van de werking in, en selecteer "OK".

Nadat de werkzaamheden zijn uitgevoerd, moet de robot gestopt worden in veilige condities (zie "Veilige stop van de robot") en opnieuw naar het gebied met het laadstation getransporteerd worden.

Herstel de normale werkcondities van de robot zoals is beschreven in het hoofdstuk "INBEDRIJFSTELLING".

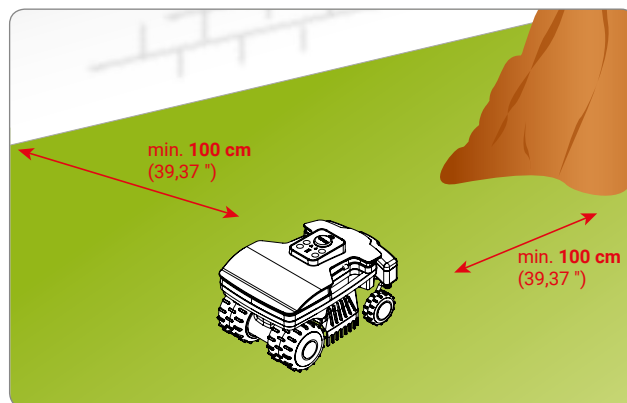

TOEGANG TOT HET MENU VIA DE APP

De robot beschikt over een ingebouwd Bluetooth apparaat om hem te programmeren en te controleren vanaf de smartphone.

Surf naar de website van het product voor het downloaden van de app voor je smartphone met Android en IOS. Start de app en volg de procedure van de pairing om een verbinding te maken met de Robot.

De PIN-code van de eerste inschakeling is in de fabriek ingesteld op "0000", wijzig de PIN-code dus zo snel mogelijk om de robot veilig te maken.

Met de app kan het volgende uitgevoerd worden :

- Wijziging van de standaard automatische werkperiode.
- Instelling werking regensensor.
- Instelling vertrekpunten voor een optimale besturing van het eventuele secundaire gebied.
- Wijziging wachtwoord.
- Verzending bediening Start / Pauze / Home.
- Besturing robot tijdens maaibeurt.
- Weergave status, alarmen, eventuele fouten robot.

INSTELLINGEN VAN HET GEBRUIKERSMENU VIA DE MOBIELE APP

Start het toepassingsprogramma vanaf uw smartphone om de programmering te bereiken van de robot via de functie "Instelling".

Volgt een samenvatting van de beschikbare programmeringsfuncties; de gedetailleerde uitleg van elke functie wordt aangeduid op de volgende pagina's . De functies die worden aangeduid met (*) zijn enkel beschikbaar op sommige modellen. Zie de tabel van de "Technische Gegevens".

MENU-INSTELLING - PROGRAMMEERMODUS

Start de applicatie op uw smartphone om toegang te krijgen tot de programmering van de robot door middel van de functie "INSTELLINGEN".

Vervolgens wordt een inleidend overzicht van de beschikbare programmeerfuncties gegeven; voor een gedetailleerde uitleg van elke functie wordt verwezen naar de pagina's na het stroomdiagram. Functies gemarkeerd met (*) gelden alleen voor bepaalde modellen. Zie de tabel met de "Technische gegevens".

Datum en tijd instellen



Hiermee kunnen de datum en de tijd van de robot worden ingesteld. Over het algemeen worden deze automatisch ingesteld wanneer u verbinding maakt met de robot.

Instellingen van de robot



Hiermee krijgt u toegang tot alle instellingen met betrekking tot het werk van de robot, zoals het tijdstip van de wekelijkse werkcyclus en de terugkeer naar het laadstation.

Instellingen van het profiel



U kunt 3 verschillende werkprofielen instellen die gebruikt kunnen worden voor specifieke maaibehoeften of om een tuin zonder robot te hebben.

Weekplanning



Hiermee kunt u de tijden van de afzonderlijke werkcycli (tot maximaal 4) voor elke dag van de week, de te bewerken gebieden en het maaien van de randen selecteren.

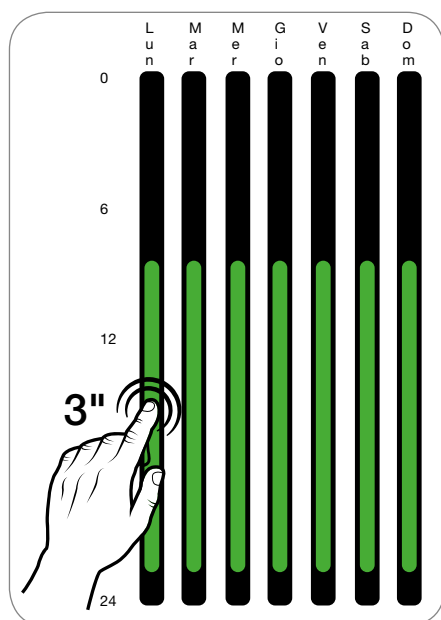

Het is mogelijk om de instellingen van een afzonderlijke dag zeer snel naar alle andere van de week te kopiëren.

Houd hiervoor de ingestelde tijden van een bepaalde dag ingedrukt (groene balk in de afbeelding links). Er verschijnt nu een scherm waarop u de andere dagen van de week kunt kiezen waarvoor dezelfde tijden gelden.

Voorgestelde werkuren per model en grootte van de tuin

Model	m ² (ft ²)	T1	T2	T3
B015DEZ	800 (8611')	09:00 18:30		
B020DEZ	1000 (10763')	09:00 20:00		

Laadinstellingen

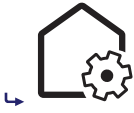

Stelt de afstand tussen de robot en de geleidingsdraad tijdens de terugkeer naar de basis in op grond van alle ingestelde werkgebieden.

Instellingen regensensor



Activeert of deactiveert de regensensor. Het is ook mogelijk een vertraagd vertrek vanaf de basis in te stellen voor het geval regen wordt waargenomen.

NL

Instellingen van de tuin



Hiermee krijgt u toegang tot de instellingen van de afzonderlijke werkgebieden die door de robot kunnen worden beheerd; de beschikbare instellingen zijn:

- *Afmeting*: oppervlak van het werkgebied bij benadering
- *Afstand*: afstand die de robot moet afleggen om het gebied te bereiken
- *Richting*: met de klok mee of tegen de klok in om het specifieke gebied te bereiken
- *Afstand van de draad*: afstand van de robot tot de geleidingsdraad bij het bereiken van het secundaire gebied
- *Eco Mode*: Indien geactiveerd, verkort de robot de werktijd als hij vaststelt dat het gazon reeds gemaaid is

Installatie-instellingen



Hiermee kunt u de installatie-gerelateerde parameters wijzigen, die hieronder worden vermeld en beschreven:

- *Afstand tot buiten de draad*: stelt de afstand in waarop de robot buiten de geleidingsdraad geraakt.
- *Air Marker*: wijzigt de afstand waarop de robot het signaal van het laadstation herkent
- *Docking Shift*: stelt een offset in op de geleidingsdraad om de robot bij de terugkeer naar de basis beter te centreren.

Taal



Hiermee kunnen de taal van de robot, het formaat van de datum, de tijd en de afstand worden gewijzigd.

Veiligheid



Hiermee krijgt u toegang tot de mogelijkheid om het wachtwoord te wijzigen om de robot in te schakelen en tot de functie toetsenbordvergrendeling.

Wachtwoord wijzigen



Hiermee kan het opstartwachtwoord van de robot worden gewijzigd. Deze combinatie wordt ook gebruikt om een nieuwe smartphone aan de robot te koppelen.

Toetsenbordvergrendeling



Door de vergrendelfunctie in te schakelen, zal het niet mogelijk zijn om de robot commando's te geven via het toetsenbord; om hem te starten of naar het oplaadstation te sturen, moet het betreffende commando rechtstreeks via de app op de telefoon worden gegeven

Geluidsinstellingen



Activeert of deactiveert de hoorbare waarschuwingssignalen van de robot.

Reset



Reset alle instellingen naar de fabrieksinstellingen.

DE "CONNECTMODULE" CONFIGUREREN

NL

Met de connectmodule in de robot kan via de betreffende antenne verbinding worden gemaakt met het GSM- en GPS-netwerk, zodat de status van de machine op afstand kan worden gecontroleerd. Het is bovendien mogelijk om een aantal commando's te geven of het traject van de robot op de kaart te bekijken.

Afhankelijk van het model en de configuratie van de gekozen robot, kan de connectmodule worden meegeleverd of apart als extra voorziening worden aangeschaft. Hieronder volgen de aanwijzingen om de connectmodule in te stellen en te activeren.

Robots uitgerust met connectmodule

- Download de applicatie voor uw Android of IOS-smartphone van de productwebsite
- Eenmaal geopend, voegt u de robot toe door op de toets "+" te klikken
- Na het koppelen wordt u gevraagd om de software van de robot indien nodig te updaten; update de software nu
- Na de update wordt u automatisch gevraagd of u de connectmodule wilt configureren; configureer de module nu
- Nadat het apparaat op de connectmodule is geregistreerd, verschijnt het geofenceconfiguratiescherm; kies de gewenste instellingen
- De connectmodule is nu correct geconfigureerd

Connectmodule als extra voorziening

- Download de applicatie voor uw Android of IOS-smartphone van de productwebsite
- Eenmaal geopend, voegt u de robot toe door op de toets "+" te klikken
- Klik op het robotscherm op het menu "Instellingen" bovenaan
- Selecteer "De connectmodule configureren" om het registratieproces van uw smartphone op de robot te starten
- Na de registratie wordt u gevraagd om de geofencefunctie te configureren; kies de gewenste instellingen
- De connectmodule is nu correct geconfigureerd

LANGDURIGE STILSTAND EN WEER-IN-BEDRIJFSTELLING

In geval van een lange inactiviteit van de robot en voordat het maaiseizoen begint, moet er een reeks handelingen uitgevoerd worden om de correcte werking te garanderen wanneer de robot weer gebruikt zal worden.

1. Herlaad de batterij volledig vooraleer de robot op te slaan voor de winter. Laad de batterij minstens om de 5 maanden op.
2. Voer, met behulp van een geautoriseerd wederverkoper, het geprogrammeerd onderhoud uit. Dit is fundamenteel om de robot in goede condities te houden. De assistentie omvat normaal gezien de volgende handelingen:
 - volledige reiniging van de robot, van het snijmes en van alle beweeglijke delen;
 - interne reiniging van de robot;
 - controle van de werking van de robot;
 - controleer en vervang, indien nodig, versleten onderdelen zoals bijvoorbeeld het mes;
 - controle van de capaciteit van de batterij;
 - indien nodig, kan de wederverkoper ook de nieuwe software laden.
3. Maak de robot en het laadstation, indien aanwezig, grondig schoon (zie "De robot schoonmaken").
4. Controleer eventuele versleten of beschadigde delen zoals bijvoorbeeld het snijmes en evalueer of deze vervangen moeten worden.
5. Plaats de robot op een beschermde en droge plaats, met een geschikte omgevingstemperatuur van 10-20°C en die niet gemakkelijk bereikbaar is voor vreemden (kinderen, dieren, andere vreemde voorwerpen, enz.). Bewaar de robot aan een temperatuur van minder dan 20°C om de zelfontlading van de batterijen te beperken.
6. Haal de stekker (A) uit het stopcontact.
7. Dek het laadstation, indien aanwezig, af om te voorkomen dat er materiaal (bladeren, papier, enz.) binnendringt en om de contactplaten te beschermen.

Weer in bedrijf stellen

Voordat de robot na een lange periode weer in dienst wordt gesteld, moet het volgende uitgevoerd worden:

1. Stop de stekker van de acculader in het stopcontact.
2. Schakel de hoofdzakelijke stroomvoorziening weer aan.
3. Voer het opladen van de batterijen van de robot voor minstens 4 uren uit.
4. Nadat de batterijen opgeladen zijn, moet de robot normaal in werking gesteld worden.

De kit met laadstation weer in bedrijf stellen

Vooraleer de robot weer in werking te zetten na een lange stilstand, moet men als volgt te werk gaan.

1. Plaats de stekker(A) aan het stopcontact.
2. Schakel de algemene elektrische toevoer weer aan.
3. Plaats de robot op het laadstation.
4. Druk op de toets "ON/OFF" en wacht enkele seconden tot de robot helemaal is ingeschakeld.
5. De led van de batterij licht enkele seconden vast oranje op wanneer het laadstation wordt herkend.
6. Nu is de robot klaar voor gebruik (zie "Programmeringswijze").

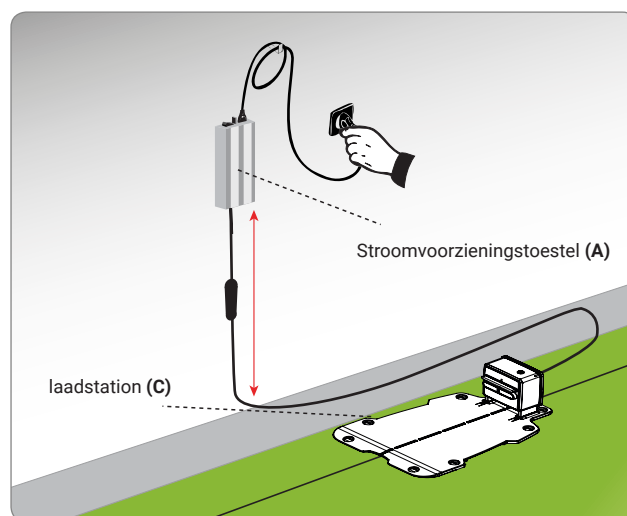



Gevaar – Let op

Het is verboden de robot op te laden in explosieve of ontvlambare omgevingen.

1. Schakel de elektrische toevoer aan de herlaadbasis aan en verzeker u ervan dat de platen schoon zijn.
2. Plaats de robot binnenin het herlaadstation.
3. Druk op de toets "ON/OFF" en wacht enkele seconden tot de robot helemaal is ingeschakeld.
4. De led van de batterij licht enkele seconden vast oranje op wanneer het laadstation wordt herkend.
5. Controleer dat de led 'AUTO' uit is, druk eventueel op de toets "AUTO" om de led uit te schakelen.
6. Druk, na voltooiing van het laden (ongeveer 6 uren) op de toets "OFF" (C).
7. Plaats de robot op een beschermde en droge plaats, met een geschikte omgevingstemperatuur 10 - 20 °C en die niet gemakkelijk bereikbaar is voor vreemden kinderen, dieren, andere vreemde voorwerpen, enz.



SUGGESTIES VOOR HET GEBRUIK

Hierna zijn enkele aanwijzingen vermeld die in acht genomen moeten worden tijdens het gebruik van de robot:

- ook nadat men zich degelijk heeft gedocumenteerd, moet men bij het eerste gebruik enkele bewegingen simuleren om de belangrijkste commando's en functies te leren kennen;
- controleer of de bevestigingsschroeven van de belangrijkste organen goed vastgedraaid zijn;
- maai het gras frequent om een overdreven groei van het gras te voorkomen;
- gebruik de robot niet om gras te maaien dat meer dan **1 cm** (0.40 ") hoger is dan het snijmes. In geval van hoog gras, dient men het snijmes omhoog te brengen en in de volgende dagen geleidelijk aan omlaag brengen;
- als het gazon voorzien is van een automatische beregeningsinstallatie, moet men de robot zodanig programmeren dat hij minstens 1 uur voor het begin van de beregening weer naar het herlaadstation gaat;
- controleer de helling van het terrein en verzeker u ervan dat de maximaal toegestane waarden niet overschreden worden zodat het gebruik van de robot geen gevaren veroorzaakt;
- wij raden aan de robot zodanig te programmeren dat hij niet meer werkt dan noodzakelijk is, ook rekening houdende met de verschillende groeiwijzen van het gras in de verschillende seizoenen, om de robot niet bloot te stellen aan nutteloze slijtage en de duur van de batterijen niet uitermate te verkorten;
- tijdens de werking van de grasmaairobot, om risico's voor de veiligheid te vermijden, dient men zich ervan te verzekeren dat er in de werkzone geen personen (in het bijzonder kinderen, ouderen of mindervaliden) of huisdieren aanwezig zijn. Om dit risico te voorkomen, raadt men aan de werking van de robot in geschikte tijdsperiodes te programmeren.

De constructeur garandeert niet de volledige compatibiliteit van de robot maaier en andere wireless systemen, zoals afstandsbedieningen, radiozenders, akoestische apparaten, ondergrondse elektrische omheiningen voor dieren of soortgelijk.

GEWOON ONDERHOUD

AANBEVELINGEN VOOR HET ONDERHOUD



Belangrijk

Tijdens het onderhoud dient men de persoonlijke beschermingsmiddelen te gebruiken die door de Fabrikant aangegeven zijn, in het bijzonder wanneer men aan het mes werkt. Vooraleer de onderhoudshandelingen uit te voeren, moet men zich ervan verzekeren dat de robot stilstaat in veilige omstandigheden (zie "Veilig stoppen van de robot").

TABEL INTERVALLEN VOOR GEPROGRAMMEERD ONDERHOUD

Frequentie	Onderdeel	Type van handeling	Referentie
Iedere week	Mes	Reinig en controleer de werkzaamheid van het mes. Als het mes geplooid is omwille van een stoot of omwille van ernstige slijtage, dient men dit te vervangen	Zie "Reiniging robot" Zie "Vervanging mes"
	Knoppen batterijen herladen	Reinig en verwijder eventuele oxidaties	Zie "Reiniging robot"
	Contactplaten	Reinig en verwijder eventuele oxidaties	Zie "Reiniging robot"
	Regensensor	Reinig en verwijder eventuele oxidaties	Zie "Reiniging robot"
Iedere maand	Robot	Voer de reiniging uit	Zie "Reiniging robot"
Eenmaal per jaar of op het einde van het maaiseizoen	Robot	Laat de servicebeurt uitvoeren door het personeel van een erkend servicecentrum	Zie "Langdurige stilstand en weer-in-bedrijfstelling"

REINIGING ROBOT

1. Stop de robot in veilige omstandigheden (Zie "Veilig stoppen van de robot").



Waarschuwing - Verwittiging

Gebruik beschermende handschoenen om snijgevaar aan de handen te voorkomen.

2. Reinig alle externe oppervlaktes van de robot met een spons bevochtigd met lauw water en neutrale zeep en goed uitgewrongen om het teveel aan water voor het gebruik te verwijderen.



Waarschuwing - Verwittiging

Teveel water kan infiltraties veroorzaken die de elektrische onderdelen kunnen beschadigen.

3. Gebruik geen oplosmiddelen of benzine om de geverfde oppervlaktes en de plasticen onderdelen niet te beschadigen.
4. Was de interne delen van de robot niet en gebruik geen waterstralen om de elektrische en elektronische onderdelen niet te beschadigen.

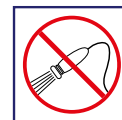

Waarschuwing - Verwittiging

Om de elektrische en elektronische onderdelen niet onherroepelijk te beschadigen, mag men de robot noch geheel noch gedeeltelijk in water onderdompelen, aangezien hij niet waterdicht is.

5. Controleer het onderste deel van de robot (zone snijmes, voorste en achterste wielen), gebruik een geschikte borstel om de incrustaties en/of resten te verwijderen die een goede werking van de robot kunnen verhinderen.
6. Verwijder eventuele resten van gras en bladeren uit de zone van de handgreep van de robot.
7. Reinig de knoppen voor het herladen van de batterij (A), de contactplaten (B) en eventuele oxidatie of resten te wijten aan de elektrische contacten met een droge doek en, indien nodig, met schuurpapier met fijne korrel.
8. Reinig de regensensor (C), en verwijder vuilresten of eventuele oxidaties.
9. Reinig het herlaadstation binnin van opgehoopte resten.

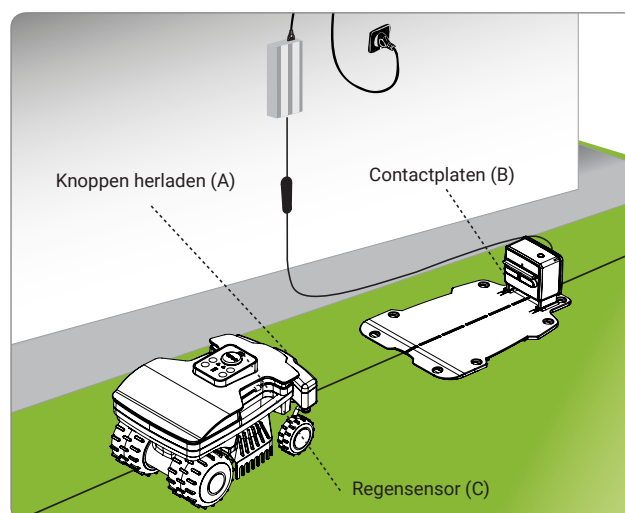

DEFECTEN, OORZAKEN EN OPLOSSINGEN

De hierna weergegeven informatie heeft als doel te helpen bij het identificeren en corrigeren van eventuele afwijkingen en defecten die zich tijdens het gebruik kunnen voordoen. Sommige defecten kunnen door de gebruiker verholpen worden, andere vereisen een specifieke technische bevoegdheid of bijzondere kennis en mogen enkel uitgevoerd worden door gekwalificeerd personeel met erkende ervaring opgedaan in de specifieke sector.







Wanneer de robot in de status van Error is gesteld en de led ALERT aan is of knippert, moet een verbinding gemaakt worden met de APP op de smartphone om de aard ervan te kennen.



Waarschuwing - Verwittiging

Leg de robot veilig stil (zie "Veilige stillegging van de robot") indien de robot moet gecontroleerd worden, zodat een onverwachte start van het mes wordt vermeden.

Probleem	Oorzaken	Oplossingen
Abnormale trillingen De robot maakt veel lawaai	Snijmes beschadigd	Vervang het mes met een nieuw (zie "Vervanging mes")
	Snijmes geblokkeerd door resten (banden, koorden, stukken plastic, enz.)	Stop de robot in veilige omstandigheden (Zie "Veilig stoppen van de robot") Zet het mes vrij <b style="background-color: #800000; color: white; padding: 2px;">Waarschuwing - Verwittiging <b style="color: #800000;">Gebruik beschermende handschoenen om snijgevaar aan de handen te voorkomen
	De robot werd opgestart met onvoorziene hindernissen (gevallen takken, vergeten voorwerpen, enz.)	Stop de robot in veilige omstandigheden (Zie "Veilig stoppen van de robot") Verwijder de hindernissen en herstart de robot (zie "Inbedrijfstelling – Automatische werkwijze")
	Elektrische motor defect	Laat de motor herstellen of vervangen door het meest nabije geautoriseerde Assistentiecentrum
	Te hoog gras	Stel de gewenste maaihoogte af (zie "Afstelling maaihoogte") Maai de zone vooraf met een normale grasmaaier
De robot plaatst zich niet correct in het herlaadstation	Foutieve positie van de geleidingsdraad of van de toevoerkabel van het herlaadstation	Controleer de verbinding van het herlaadstation (zie "Installatie herlaadstation en toevoerenheid")
	Terrein ingezakt nabij het herlaadstation	Plaats het herlaadstation op een vlakke en stabiele oppervlakte (zie "Planning installatie systeem")
De robot werkt op verkeerde tijdstippen	Horloge verkeerd ingesteld	Stel het horloge van de robot opnieuw in (zie "Programmeringswijze")
	Werkuren verkeerd ingesteld	Stel de werkuren van de robot opnieuw in (zie "Programmeringswijze")

Probleem	Oorzaken	Oplossingen
De werkzone wordt niet volledig gemaaid	Onvoldoende werkuren	Verleng de werkuren van de robot (zie "Programmeringswijze")
	Snijmes met incrustatie en/of resten	Stop de robot in veilige omstandigheden (Zie "Veilig stoppen van de robot")  Waarschuwing - Verwittiging Gebruik beschermende handschoenen om snijgevaar aan de handen te voorkomen. Reinig het snijmes
	Snijmes versleten	Vervang het mes met een origineel wisselstuk (zie "Vervanging mes")
	Te grote werkzone ten opzichte van de effectieve capaciteit van de robot	Pas de werkzone aan (zie "Technische gegevens")
	De batterijen zijn aan het einde van hun levensduur	Vervang de batterijen met originele wisselstukken (zie "Vervanging batterijen")
	De batterijen worden niet volledig opgeladen	Reinig en vervang de eventuele oxidatie van de contactpunten van de batterijen (zie "Reiniging robot").
Secundaire zone niet volledig gemaaid	Verkeerde programmering	Programmeer de secundaire zone correct (zie "Programmeringswijze")
 Knippert langzaam oranje	Datum en uur niet ingesteld	Maak een verbinding met de APP op uw smartphone voor de update van de datum en het uur.
	Maaimes beschadigd	Vervang het maaimes met een nieuw (zie "Vervanging maaimes").
	Maaimes geblokkeerd door resten (banden, touwen, plastic deeltjes, enz.)	Leg de robot stil in veilige condities (zie "Veilige stillegging van de robot").  Voorzichtig - Waarschuwing Draag beschermende handschoenen om snijwonden aan de handen te vermijden Deblokkeer het maaimes.
	Gras te hoog	Vergroot de maaihoogte (zie Regeling van de maaihoogte).
 Oranje licht dubbel knipperend	De robot is van de grond getild	Controleer dat de robot niet is geblokkeerd of verstopt door een voorwerp. Reinig en elimineer eventuele grasresten onder de bedekking.
	Fout GEEN GRAS	Controleer of er voldoende gras is in het gebied waar de machine stopt. Verplaats de robot naar een ander deel van het gazon.
 Knippert snel oranje	Nadat op de toets off is gedrukt, knippert de led snel	Maak een verbinding met de APP op uw smartphone om de pin van de robot in te voeren.
	De geleidingsdraad is niet correct verbonden (kabel kapot, geen elektrische verbinding, enz.)	Controleer de werking van de stroomtoevoer, en de correcte aansluiting van het stroomvoorzieningstoestel en van het laadstation (zie "Installatie laadstation en stroomvoorzieningstoestel").
 Vast oranje	Onherstelbare fout.	Schakel de robot uit en opnieuw in. Indien het probleem aanhoudt, moet het dichtst bijzijnde erkende assistentiecentrum gecontacteerd worden.

Probleem		Oorzaken	Oplossingen
	Het led (C) brandt niet	Geen toevoerspanning	Controleer de correcte verbinding aan het stopcontact van de toevoereenheid
		Zekering onderbroken	Laat de zekering door het meest nabije geautoriseerde Assistentiecentrum vervangen
	Het led (C) van de zender is aan	Geleidingsdraad onderbroken	Stop de robot in veilige omstandigheden (Zie "Veilig stoppen van de robot") Koppel de stekker van de toevoereenheid los. Maak de junctie van de draad

VERVANGING ONDERDELEN

SUGGESTIE VOOR DE VERVANGING VAN ONDERDELEN



Belangrijk

Volg voor de vervangingen en de herstellingen de aanwijzingen van de fabrikant, of richt U tot het Assistentiecentrum indien deze ingrepen niet aangegeven zijn in de handleiding.

VERVANGING BATTERIJEN



Belangrijk

Laat de batterijen door een geautoriseerd Assistentiecentrum vervangen.

VERVANGING MES

1. Stop de robot in veilige omstandigheden (Zie "Veilig stoppen van de robot").



Belangrijk

Gebruik beschermende handschoenen om snijgevaar aan de handen te voorkomen.

Voor de vervanging, mag men enkel het origineel mes te gebruiken dat bij het toestel past.

MODEL: B015DEZ, B020DEZ
Code snijmes: L20Z13600A_R

- Kantel de robot om en plaats hem zodat het deksel niet beschadigd wordt.
- Draai de schroeven (B) los om het mes (A) te demonteren.
- Plaats een nieuw mes en draai de schroeven vast.
- Kantel de robot weer om naar de werkpositie.

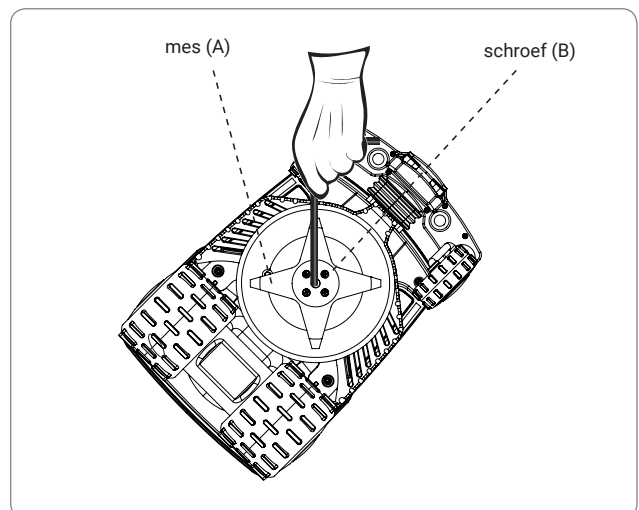

DE ROBOT AFDANKEN

- Aan het einde van de levensduur van dit product, wordt het geclassificeerd als RAEE (afval van elektrische en elektronische toestellen); het is dus verboden het te lozen zowel als gewone huishoudelijke afval, als gemengde stedelijke afval (niet-gedifferentieerd) of als gescheiden stedelijke afval (gedifferentieerd).
- Bij het afdanken, moet e gebruiker zich ervan verzekeren dat het product gerecycleerd wordt met inachtneming van de plaatselijke wettelijke vereisten; in het bijzonder moet hij verplicht de elektrische en elektronische onderdelen scheiden en afzonderlijk inzamelen in de daarvoor bestemde geautoriseerde opvangcentra van de RAEE, ofwel het nog integer product weer aan de verkoper overhanden bij een nieuwe aankoop. Onwettelijk lozen van Elektrische en Elektronische Toestellen (RAEE) wordt bestraft volgens de geldende wetten in het land waar de wetsovertreding wordt vastgesteld.
- De aanwezigheid van gevaarlijke stoffen in de elektrische en elektronische toestellen heeft een mogelijk schadelijke gevolgen op de omgeving en op de menselijke gezondheid; de gebruiker speelt daarom een fundamentele rol in het bijdragen tot het hergebruik, de recyclage en iedere andere vorm van recuperatie van de RAEE..
- Alle onderdelen die gescheiden en op specifieke wijze verwerkt moeten worden, zijn met een speciaal symbool aangegeven.



NL



Gevaar – Let op

RAEE – De afval van elektrische en elektronische toestellen (RAEE) kunnen gevaarlijke stoffen bevatten met mogelijk schadelijke gevolgen voor het milieu en voor de menselijke gezondheid. De RAEE moeten verplicht correct geloosd worden en enkel bij de daarvoor bestemde opvangcentra.

- Verpakking – Het product is verpakt met recycleerbare materialen, die op milieubewuste wijze geloosd moeten worden in de daarvoor bestemde verzamelhouders of bij de daarvoor bestemde geautoriseerde opvangcentra.
- Batterijen – De oude of uitgeputte batterijen bevatten stoffen die schadelijk zijn voor het milieu en voor de menselijke gezondheid; ze mogen niet met het gewoon huishoudelijk afval geloosd worden. De gebruiker is verplicht de batterijen op milieubewuste wijze te lozen in de daarvoor bestemde verzamelhouders of bij de daarvoor bestemde geautoriseerde opvangcentra.

INFORMATIE OVER DE PRODUCTCONFORMITEIT



ZUCCHETTI Centro Sistemi S.p.A. Via Lungarno 305/A Terranuova B.ni (AR) ITALY

Verklaart op eigen verantwoordelijkheid dat het product:

automatische, op accu werkende robotmaaier, modellen B015DEZ, B020DEZ voldoen aan de essentiële veiligheids-, gezondheids- en milieubeschermingseisen van de relevante EU-richtlijnen en de regelgeving van het Verenigd Koninkrijk.

De volledige tekst van de CE- en UKCA-conformiteitsverklaringen vindt u op papier in de verpakking van het product.

Zucchetti Centro Sistemi verklaart tevens dat, overeenkomstig Richtlijn 2005/88/EG (S.I. 2001/1701 in het VK), het geluidsvermogensniveau LWA op een significant monster $63,0 \text{ dB} \pm 2,0 \text{ dB}$ bedraagt (A-gewogen en in verhouding tot 1 pW), dat het gewaarborgde geluidsvermogensniveau LWA lager is dan 67 dB (A-gewogen en in verhouding tot 1 pW) en dat de technische dossiers overeenkomstig de richtlijnen 2005/88/EG (S.I. 2001/1701 in het VK) en 2006/42/EG (S.I. 2008/1597 in het VK) zijn opgesteld bij Zucchetti Centro Sistemi S.p.A. via Lungarno 305/a, Terranuova B.ni (ar), Italië.

NL

PRODUCT COMPLIANCE INFORMATION



ZUCCHETTI Centro Sistemi S.p.A. Via Lungarno 305/A Terranuova B.ni (AR) ITALY

Declares and assumes liability that the product:

battery-powered automatic lawnmower robot, models B015DEZ, B020DEZ comply with the basic requisites for safety, health and environmental protection provided for by the relevant EU directives and UK regulations.

The full texts of the CE and UK Declarations of Conformity are available in paper format inside the packaging containing the product.

Zucchetti Centro Sistemi also declares that, pursuant to European directive 2005/88/CE (S.I. 2001/1701 in UK), the LwA sound power level, out of a significant sample, is $63.0 \text{ dB} \pm 2.0 \text{ dB}$ (weighted on A curve and referred to 1 pW), that the guaranteed LwA sound power level is less than 67 dB (weighted on A curve and referred to 1 pW) and that the technical folders in compliance with European directives 2005/88/CE (S.I. 2001/1701 in UK) and 2006/42/CE (S.I. 2008/1597 in UK) are available c/o Zucchetti Centro Sistemi S.p.A. via Lungarno 305/a, Terranuova B.ni (ar), Italy.

La Zucchetti Centro Sistemi S.p.A (ZCS) garandeert aan de klanten de toepassing van alle rechten die aangeduid worden in de Europese richtlijn 1999/44/EG. Eventuele materiaal- of fabricagedefecten worden gegarandeerd voor een periode van 2 (twee) jaar vanaf de originele aankoopdatum.

ZCS garandeert geen ononderbroken of foutloze werking van het product, en is niet verantwoordelijk voor schade veroorzaakt door fouten tijdens de raadpleging van de instructies. Voorts is deze garantie niet van toepassing op: esthetische schade zoals krassen, sneden en deuken; verbruiksmateriaal, zoals batterijen, tenzij de schade aan het product te wijten is aan een materiaal- of fabricagedefect; schade veroorzaakt door het gebruik van het product met accessoires die niet zijn gefabriceerd of verkocht door ZCS; schade veroorzaakt door ongevallen, verkeerd gebruik, misbruik, overstroming, brand of andere natuurrampen of externe oorzaken; schade als gevolg van de bewerkingen die worden uitgevoerd door onbevoegde providers van de service van ZCS; of schade aan een product dat is aangepast of gewijzigd zonder schriftelijke toestemming van ZCS.

ZCS behoudt het exclusieve recht om het product of de onderdelen te herstellen of te vervangen (met een nieuw of onlangs gereviseerd product), of om, naar eigen goeddunken, de volledige terugbetaling van de aankoopprijs aan te bieden. Wanneer een terugbetaling wordt gedaan, dient het betreffende product geretourneerd te worden aan ZCS, en wordt het eigendom van ZCS.

Tijdens de garantieperiode zal ZCS, naar eigen goeddunken, de componenten herstellen of vervangen die werden beschadigd tijdens het normale gebruik. De herstelling of de vervanging kan het gebruik van componenten en/of units insluiten die onlangs werden gereviseerd door ZCS. ZCS behoudt zich ook het recht voor om vervangende units, delen of componenten van vergelijkbare waarde en ontwerp te gebruiken. De kosten van de onderdelen of de arbeidskosten voor de herstelling of vervanging zijn niet voor rekening van de klant, die enkel de verzendkosten moeten betalen. Bij het vervangen van een product of een component wordt elk vervangend voorwerp eigendom van de gebruiker en wordt het vervangen voorwerp eigendom van ZCS, afhankelijk van het geval.

Deze garantie heeft geen invloed op de wettelijke rechten van de koper die worden bepaald door de toepasselijke nationale wetgeving die van kracht is, onder voorbehoud van de verplichtingen ten laste van de koper om dezelfde garantie uit te oefenen. De garantie beperkt tot het land van aankoop wordt beschouwd als uitgeoefend in het verkooppunt, waar de robot werd aangekocht, of bij het dichtstbijzijnde servicecentrum. De defecte robot moet persoonlijk worden geretourneerd aan uw verkoper of het dichtst bijzijnde assistentiecentrum. In geval van levering door een koerier, voor rekening van de koper, moet de robot worden verpakt in de originele verpakking en vergezeld zijn van een kopie van de factuur of het aankoopbewijs, met inbegrip van de datum van aankoop, het serienummer en de beschrijving van het probleem.

VOORWAARDEN EN BEPERKINGEN

- Voor de modaliteiten van de toepassing van deze garantie en voor eender welke informatie moet u uw verkoper contacteren.
- Deze garantie is enkel geldig als:
 - bij het defecte product het relatieve (leesbare) factuur of het aankoopbewijs of het attest van de verkoper wordt gepresenteerd, waarop de verkoopdatum en de naam van de verkoper zelf wordt aangeduid.
- Deze garantie vervalt als:
 - het product niet gebruikt wordt volgens de aanwijzingen voor het gebruik en het onderhoud;
 - de installatie en het gebruik niet conform de gebruiksaanwijzing is;
 - het serienummer werd gewist of onleesbaar werd gemaakt;
 - eender welke randapparatuur wordt gebruikt die niet toegestaan is of als het product gewijzigd wordt;
 - niet-originele accessoires worden gebruikt;
 - een deel of een accessoire wordt geforceerd;
 - de onderhoudshandelingen uitgevoerd worden door de klant zelf of door niet-geautoriseerde derden;
 - in de robot, in het stroomvoorzieningstoestel, in het oplaadsysteem of in de accessoires, defecten aanwezig zijn te wijten aan weersinvloeden zoals blikseminslag, lawines, aardverschuivingen, stroompieken, elektrische ontladingen, onweer, overstromingen, natuurrampen enz.
- Uitsluiting uit de garantie en de beperkingen:
 - de garantie geldt niet voor onderdelen die onderhevig zijn aan slijtage als gevolg van het gebruik, zoals borstels, geleidingsdraad, snijmes, spijkers, rupsbanden, wielen, kabels en snoeren;
 - externe onderdelen en plastic supports die geen fabricagefouten hebben. Verkleuring van de kunststof materialen als gevolg van natuurlijke oorzaken of chemische invloeden;
 - de batterij heeft een beperkte garantie, alleen voor fabricagefouten tijdens de eerste 24 maanden van bedrijf;
 - de motoren hebben een garantie van 2 jaar of 3000 bedrijfsuren.

VERZOEK OM ASSISTENTIE IN GARANTIE

Om assistentie aan te vragen en voor specifieke instructies over waar en hoe het product moet overhandigd worden ZCS om de assistentie uit te voeren, moet u uw verkoper of het dichtstbijzijnde servicecentrum contacteren. Om recht op garantie te hebben, moet u een origineel of een kopie van de factuur of het aankoopbewijs van het product door de oorspronkelijke leverancier kunnen voorleggen. De garantie is beperkt tot het land waar ZCS of haar geautoriseerde dealers oorspronkelijk het product verkocht.

VERDERE DEFINITIES

Assistentie ter plaatsen

- De klant heeft geen recht op assistentie van het product ter plaatse, ook niet tijdens de garantieperiode.
- In geval assistentie ter plaatse noodzakelijk is, zullen de kosten van oproep en de uurkosten van de ingreep aangerekend worden.

Advies

- Bewaar de originele verpakking.
- Bewaar de factuur of de kassabon (zoniet vervalt de garantie).

Aandacht

- De klant moet verplicht de aanwijzingen aandachtig doorlezen, en zich nauwgezet houden aan wat wordt beschreven.

